

Montageanleitung für
Notice de montage pour
Mounting instruction for



T2M SAS
ZI - Avenue André Gouy - BP 30006
57381 FAULQUEMONT CEDEX
Tél : +33 (0)3 87 29 25 20
Fax : +33 (0)3 87 94 37 22
info@t2m.tm.fr
www.t2m-rc.fr
www.fg-modellsport.com

HOBBY MODELLBAU Vertriebs GmbH
Winterbergstraße 24a
66119 SAARBRÜCKEN
Telefon : 0681-51733
Telefax : 0681-51735
hobby@t2m.tm.fr
www.t2m-rc.fr/de
www.fg-modellsport.de

Wir beglückwünschen Sie zum Kauf dieses FG Modellautos. Bitte lesen Sie diese Anleitung sorgfältig durch, bevor Sie mit der Montage beginnen bzw. bevor Sie dieses Modell in Betrieb nehmen.

Nous vous remercions et vous félicitons pour l'achat de ce modèle FG. Avant le montage ou la mise en route du modèle, lire de manière approfondie la notice. Lire les recommandations de sécurité, la notice moteur ainsi que tous les autres conseils.

Thank you and congratulations for purchasing this FG model car. Please read carefully this manual, the security advices and the engine manual before using the model.

LEO 2020 

Best.Nr / Réf / Item N° 670000

**Moteur + échappement + frein central + roues
Motor + Reso + Mittelbremse + Räder
Engine + Pipe + Center brake system + Wheels**

LEO 2020 







BASIC KIT - Best.Nr / Réf / Item N° 670010

**Sans moteur, échappement, freins et roues
Ohne Motor, Reso, Bremse und Räder
Without Engine, Pipe, Brake system and wheels**









Bitte bewahren Sie diese Bauanleitung für Ersatzteil-Bestellungen sorgfältig auf!
Lors de commande de pièces détachées, merci d'utiliser la notice!
Please keep these instructions for ordering spare parts!

ALLGEMEINE WARNHINWEISE

-  Warnung: Dieses RC Automodell ist kein Spielzeug und nur für Benutzer/Modellportler ab 14 Jahren geeignet. Es ist nur für fortgeschrittene RC Fahrer bestimmt, die die Fähigkeit besitzen, Großmodelle fernzusteuern. Dieses RC Car muß immer mit Vorsicht und Verantwortung betrieben werden und verlangt vom Benutzer gute mechanische Kenntnisse.
-  Warnung: Lesen Sie die Bedienungsanleitung VOLLSTÄNDIG durch und machen Sie sich vor der Benutzung dieses RC Car zunächst mit dessen technischen Eigenschaften vertraut. Bei falscher oder fehlerhafter Benutzung dieses Modells können Sie große Schäden am Modell selbst, aber auch an Sachen oder Personen verursachen. Im schlimmsten Fall kann es dadurch sogar zu schweren Verletzungen oder Tod kommen.
-  Warnung: Führen Sie keine Veränderungen oder Einstellungen an Ihrem RC Car durch, die nicht in der Bedienungsanleitung aufgeführt sind. Diese Veränderungen oder Einstellungen können zur Beschädigung Ihres RC Cars aber auch zu Schäden an Sachen oder Personen führen. Im schlimmsten Fall kann es dadurch sogar zu schweren Verletzungen oder Tod kommen.
-  Warnung: Dieses RC Car wird über ein Funksignal gesteuert, was von vielen Störungsquellen von Aussen betroffen sein kann. Diese Störungen des Signals können zum Kontrollverlust des RC Cars führen. Dies wiederum kann zu Schäden am Modell selbst aber auch an Sachen oder Personen führen. Im schlimmsten Fall kann es dadurch sogar zu schweren Verletzungen oder Tod kommen. Sie sind daher als Fahrer verpflichtet, einen Sicherheitsabstand von mindestens 10 Metern zu Zuschauern, insbesondere Kindern, um Ihr RC Car herum zu wahren, damit Kollisionen verhindert werden können.
-  Warnung: Berühren Sie niemals den heißen Motor, den heißen Auspuff oder andere Teile des RC Cars, die vom Betrieb heiß geworden sind (z.B. das Chassis). Berühren Sie außerdem niemals sich drehende Teile Ihres RC Cars wie z.B. Zahnräder, Ritzel oder Räder. Dies könnte zu schweren Verletzungen führen.
-  Warnung: Sie müssen immer folgende Sicherheitsbestimmungen beachten:
 - Versichern Sie sich, daß alle Schrauben und Muttern an Ihrem RC Car festgezogen sind.
 - Beachten Sie alle Sicherheitshinweise an Ihrem RC Car, Motor, RC Anlage oder an anderem Zubehör.
 - Sorgen Sie dafür, daß Kraftstoff und andere Chemikalien stets von Kindern ferngehalten werden. Gleiches gilt für das elektrische Zubehör wie z.B. Akkus, Ladegeräte oder Elektrostarter.
 - Benutzen Sie Ihr RC Car stets mit einem Fail Safe und schließen Sie diesen während des Bindings korrekt an.
 - Fahren Sie Ihr RC Car stets auf offenem Gelände und weit entfernt von Menschen, Häusern und Gegenständen.
 - Fahren Sie Ihr RC Car niemals auf öffentlichen Straßen und Plätzen, wo Sie Schäden verursachen können.
 - Fahren Sie Ihr RC Car niemals im oder durch Wasser.
 - Fahren Sie Ihr RC Car niemals wenn die Senderakkus eine zu niedrige Spannung haben. (oder wenn die Batterien fast leer sind)
 - Nach dem Benutzen des RC Cars schalten Sie zuerst den Motor ab, dann den Empfänger und dann den Sender.
 - Warten Sie Ihr RC Car immer sorgfältig nach der Benutzung. Durch die Vibrationen des Motors sind insbesondere alle Schrauben und Muttern auf festen Halt zu prüfen.







DIE NICHTBEACHTUNG DIESER WARNUNGEN UND SICHERHEITSHINWEISE KANN ZU SCHÄDEN AM PRODUKT UND ZU SCHÄDEN AN PERSONEN UND SACHEN FÜHREN. IM SCHLIMMSTEN FALL KANN DIES SOGAR ZU SCHWEREN VERLETZUNGEN ODER TOD FÜHREN.

AVERTISSEMENTS GENERAUX

-  ATTENTION ! Cette voiture RC n'est pas un jouet. Elle est uniquement destinée à des utilisateurs/modélistes d'au moins 14 ans capables de piloter des modèles de véhicules radiocommandés grande échelle. Cette voiture RC doit toujours être utilisée avec précautions et sens des responsabilités. D'autre part, elle requiert de bonnes connaissances en mécanique.
-  ATTENTION ! Lire INTEGRALEMENT le manuel d'instructions pour se familiariser avec les caractéristiques de cette voiture RC avant de l'utiliser. Une utilisation incorrecte de ce produit peut endommager le produit, causer des dommages matériels ou corporels et même entraîner la mort. Toujours conserver l'emballage du produit et la notice d'instructions pour référence ultérieure.
-  ATTENTION ! Ne jamais effectuer des modifications ou des réglages non mentionnés dans la notice d'instructions sur la voiture RC. Modifications ou réglages inappropriés peuvent endommager le produit, causer des dommages matériels ou corporels et même entraîner la mort.
-  ATTENTION ! Cette voiture RC se contrôle au moyen d'un signal radio sujet à interférences imprévisibles susceptibles de provenir de multiples sources. Ces interférences peuvent causer des pertes de contrôle temporaires de la voiture RC, pouvant endommager le produit, causer des dommages matériels ou corporels et même entraîner la mort. En conséquence, il faut conserver une distance minimum de 10 mètres avec les spectateurs -en particulier les enfants, tout autour du modèle, comme marge de sécurité pour éviter les collisions.
-  ATTENTION ! Ne jamais toucher le moteur et le pot d'échappement brûlants après utilisation, ainsi que d'autres pièces sujettes à échauffement (par exemple de châssis). Ne jamais toucher les pièces en rotation de la voiture RC, comme par exemple les pignons, couronnes et les roues. Toucher des pièces brûlantes ou en rotation peut causer de graves blessures.
-  ATTENTION ! Il est impératif de respecter les précautions de sécurité suivantes :
 - S'assurer que tous les boulons et vis sont fermement serrés
 - Toujours suivre les instructions et précautions d'utilisation de la voiture RC et de ses options éventuelles.
 - Toujours éloigner carburant, fluides, petites pièces et équipement électrique hors de portée des enfants.
 - Employer impérativement un ensemble RC avec dispositif failsafe et veiller à toujours l'activer.
 - Toujours faire évoluer le modèle sur espace ouvert, éloigné des voitures, du trafic routier, des personnes et des animaux.
 - Ne jamais faire rouler la voiture sur de l'eau (sol humide, flaques).
 - Ne jamais faire évoluer le modèle sur la voie publique où des accidents peuvent survenir.
 - Ne jamais utiliser le modèle avec des piles d'émetteur usagées.
 - Après utilisation, toujours éteindre dans cet ordre le moteur, le circuit de réception et enfin l'émetteur.
 - Effectuer la maintenance du véhicule après chaque utilisation. Du fait des vibrations causées par le moteur, vérifier systématiquement que tous les écrous et vis sont fermement serrés.

LE NON RESPECT DE CES MISES EN GARDE ET PRECAUTIONS DE SECURITE PEUT ENTRAINER DES DOMMAGES AU PRODUIT, CAUSER DES DOMMAGES MATERIELS OU CORPORELS ET MEME ENTRAINER LA MORT

GENERAL WARNINGS

-  WARNING This RC Car is not a toy. It is only intended for modellers/users aged 14 minimum who are advanced RC drivers capable of operating large-scale model vehicles. This RC Car must always be operated with caution, responsibility and requires some good mechanical ability.
-  WARNING : Read the ENTIRE instruction manual to become familiar with the features of this RC Car before operating it. Failure to operate the product correctly can result in damage to the product, personal property and cause serious injury or even death. Always keep the product packaging and the instruction manual for your reference
-  WARNING : Never make changes or adjustments not shown in the instruction manual on the RC Car. Changes or adjustments can result in damage to the product, personal property and cause serious injury or even death.
-  WARNING : This RC Car is controlled by a radio signal subject to interference from many sources outside your control. This interference may cause momentary loss of control of the RC Car that can result in damage to the product, personal property and cause serious injury or even death. Therefore, you must always keep a distance of at minimum 30 feet from spectators, especially children, in all directions around your model as a safety margin to avoid collisions.
-  Never touch the hot engine, hot muffler and other parts heated by running the RC Car (as for example the chassis). Never touch rotating parts of the RC Car as for example pignons, gears or the wheels. Touching the hot or the rotating parts of the RC Car can cause serious injury.
-  WARNING : You must respect the following safety precautions :
 - Always ensure all screws and nuts are tightened
 - Always carefully follow the directions and warnings for this and any optional support equipment.
 - Always keep all chemicals, small parts and anything electrical out of the reach of children.
 - Always ensure to use a failsafe and properly set it during binding.
 - Always operate your model in an open area away from cars, traffic and people.
 - Never run this vehicle in or through water.
 - Never run your model in a public street where damage can occur.
 - Never run your model with low transmitter batteries.
 - When finished operating, always power off the engine first, then the receiver, then the transmitter.
 - Always perform maintenance on the vehicle after each and every use. Due to engine vibration, all screws and nuts will need to be checked to ensure they are tight.

NOT RESPECTING THESE WARNINGS AND SAFETY PRECAUTIONS CAN RESULT IN DAMAGE TO THE PRODUCT, PERSONAL PROPERTY AND CAUSE SERIOUS INJURY OR EVEN DEATH.

Best.Nr / Réf / Item N°
670000, 670010

T2M SAS
 ZI - Avenue André Gouy - BP 30006
 57381 FAULQUEMONT CEDEX
 Tél : +33 (0)3 87 29 25 20
 Fax : +33 (0)3 87 94 37 22
 info@t2m.fr
 www.t2m-rc.fr
 www.fg-modellsport.com

HOBBY MODELLBAU Vertriebs GmbH
 Winterbergstraße 24a
 66119 SAARBRÜCKEN
 Telefon : 0681-51733
 Telefax : 0681-51735
 hobby@t2m.fr
 www.t2m-rc.fr/de
 www.fg-modellsport.de



Sicherheitshinweise

Der Umgang mit Kraftstoffen erfordert vorsichtige und umsichtige Handlungsweise. Unbedingt Sicherheitshinweise beachten.

- Tanken Sie nur bei ausgeschaltetem Motor!
- Karosserie abnehmen.
- Bereich um den Tankstutzen gut säubern.
- Tankverschluss abnehmen und Kraftstoffgemisch vorsichtig einfüllen.
- Rauchen und jegliches offene Feuer ist nicht zulässig.
- Kraftstoffe können lösungsmittelähnliche Substanzen enthalten. Haut und Augenkontakt vermeiden.
Beim Betanken Handschuhe tragen. Kraftstoffdämpfe nicht einatmen.
- Keinen Kraftstoff verschütten. Wenn Kraftstoff verschüttet wurde, Motor und Modell sofort säubern.
- Achten, dass kein Kraftstoff ins Erdreich gelangt (Umweltschutz). Geeignete Unterlage verwenden.
- Nicht in geschlossenen Räumen tanken. Kraftstoffdämpfe sammeln sich am Boden (Explosionsgefahr).
- Kraftstoff nur in zugelassenen und gekennzeichneten Kanistern transportieren und lagern. Kraftstoff Kindern nicht zugänglich machen.
- Die Bedienungs-, Wartungs- und Reparaturarbeiten dürfen nur bei abgestelltem Motor durchgeführt werden. Motor und Schalldämpfer werden sehr heiß, besonders Schalldämpfer nicht berühren.
- Das Modell darf nur an Personen weitergegeben werden, die mit diesem Modell und seiner Handhabung vertraut sind, stets die Bedienungsanleitung mitgeben.
- Personen mit Herzschrittmachern dürfen am laufenden Motor und beim Starten nicht an stromführenden Teilen der Zündanlage arbeiten.
- Der Motor darf nicht in geschlossenen Räumen (ohne ausreichende Belüftung) gestartet oder betrieben werden.
- Beim Starten ist das Einatmen der Auspuffgase zu vermeiden.
- Das Modell darf nicht ohne Luftfilter bzw. ohne Auspuffanlage gestartet oder betrieben werden.
- Vor jedem Starten ist eine Funktionsprüfung der sicherheitsrelevanten Teile durchzuführen.
- Das Gasgestänge muss immer von selbst in die Leerlaufstellung zurückgehen.
- Reinigungs-, Wartungs- und Reparaturarbeiten dürfen nur bei abgestelltem Motor durchgeführt werden. Motor und Schalldämpfer werden sehr heiß, besonders Schalldämpfer nicht berühren.

Consignes de sécurité

L'utilisation d'un carburant préconise une attention élevée ainsi que certaines conditions de sécurité.

- Faire le plein moteur éteint
- Enlever la carrosserie
- Nettoyer le réservoir
- Enlever le bouchon de réservoir et remplir avec précaution
- Ne pas fumer, éviter toute source de chaleur comme le feu
- Les carburants peuvent contenir des produits hautement toxiques, éviter le contact avec les yeux, la peau, ne pas ingérer.
- Lors du plein porter des gants, ne pas inhaler les vapeurs d'essence
- Ne pas déverser de carburant sur le véhicule, si cela arrive, nettoyer immédiatement le moteur et le châssis
- Faire attention à ne pas déverser de carburant dans la nature (pollution)
- Ne pas faire le plein dans un milieu non ventilé. Les vapeurs d'essence se concentrent au sol (risque d'explosion).
- Le carburant doit être stocké dans un jerrican adapté avec une notification dessus. Ne pas laisser à la portée des enfants.
- La personne qui utilise le modèle est responsable en cas d'accident.
- Le modèle ne peut être confié qu'à une personne responsable et ayant la maîtrise de celui-ci, elle doit obligatoirement consulter la notice d'utilisation
- Les personnes avec des problèmes cardiaques ne doivent en aucun cas intervenir sur un moteur qui tourne ou lors de la phase de démarrage (bobine haute tension).
- Le moteur ne doit être mis en route dans un endroit clos sans aspiration.
- Ne pas inhaler les gaz d'échappement.
- Le modèle ne doit pas être utilisé sans filtre à air et sans échappement.
- Avant chaque mise en route, vérifier les éléments à risque ainsi que le bon fonctionnement de votre télécommande.
- La tringlerie de gaz doit être libre et revenir au ralentie.
- Le nettoyage et la maintenance du véhicule ne doivent être effectués que moteur éteint. Attention ! Des éléments comme le moteur et l'échappement deviennent très chaud, ne pas les toucher après utilisation.

Security advices

Fuel requires circumspect and careful handling. Imperatively observe the security advices.

- Refuel only with engine switched off!
- Remove the bodyshell.
- Thoroughly clean the area around the fuel nipple.
- Remove the fuel filler cap and carefully fill in the fuel mixture.
- Smoking or any kind of open fire is not admitted.
- Fuels might contain solvent-like substances. Avoid contact with skin and eyes. Wear gloves for refueling. Do not inhale fuel vapors.
- Do not spill any fuel. If you have spilled fuel immediately clean the engine and the model.
- Make sure that no fuel will get into the soils (environmental protection). Use an appropriate mat.
- Do not refuel in enclosed rooms. Fuel vapors accumulate at the soil (risk of explosion).
- Transport and store fuels only in admitted and labeled canisters. Keep fuel out of the range of children.
- The operator is responsible for any damage caused to third persons in the operating range of the model, consequently of the engine.
- The model must only be passed on to persons who are familiar with this model and its operation, always provide the operating manual.
- Persons with implanted heart pacemakers must not work on running engines and on live parts of the ignition system when the engine is being started.
- The engine must neither be started nor operated in enclosed rooms (without sufficient ventilation).
- When starting the engine, avoid inhaling the exhausts.
- The model must neither be started nor operated without air filter or without exhaust system.
- Before every start perform a functional check of the safety-relevant parts.
- The throttle rods must always return automatically to the idle position.
- Any cleaning, maintenance and repair work must only be performed with the engine being switched off. The engine and silencers are getting very hot. In particular do not touch the silencer.

Best.Nr / Réf / Item N° 670000, 670010



**Fernlenkanlagen
Infos für RTR-Kunden**

Die Fernlenkanlage sowie die Servos wurden von uns fachgerecht montiert, eingestellt und geprüft. Sollten dennoch Probleme mit Sender, Empfänger oder Servos auftreten, wenden Sie sich bitte an Ihren Fachhändler oder senden Sie die Fernlenkanlage bzw. das komplette Modell mit einer ausführlichen Problembeschreibung - im Gewährleistungsfall Kaufbeleg mit Händlername und Kaufdatum beilegen - direkt an unsere Serviceabteilung.

T2M SAS
ZI - Avenue André Gouy - BP 30006
57381 FAULQUEMONT CEDEX
Tél : +33 (0)3 87 29 25 20
Fax : +33 (0)3 87 94 37 22
info@t2m.tm.fr
www.t2m-rc.fr
www.fg-modellsport.com

Bitte beachten Sie, dass unfreie Sendungen von uns nicht entgegengenommen werden können.

**Ensemble RC
Info pour les modèles RTR**

La télécommande ainsi que les servos ont été montés et réglés par nos soins. Si toutefois un problème apparaissait, il est conseillé de ramener le modèle ou l'ensemble RC à votre détaillant avec un courrier expliquant la panne, ainsi que le ticket de caisse. Les frais de port sont à votre charge.

T2M SAS
ZI - Avenue André Gouy - BP 30006
57381 FAULQUEMONT CEDEX
Tél : +33 (0)3 87 29 25 20
Fax : +33 (0)3 87 94 37 22
info@t2m.tm.fr
www.t2m-rc.fr
www.fg-modellsport.com

**Radio Control Systems
for RTR customers**

The radio control system as well as the servos were professionally mounted, adjusted and checked. If any problem occurs with transmitter, receiver or servos, please contact your specialized dealer or send either the radio control system or the complete model together with a detailed description of the problem to the service department of the official FG distributor in your country or directly to our service department.

T2M SAS
ZI - Avenue André Gouy - BP 30006
57381 FAULQUEMONT CEDEX
Tél : +33 (0)3 87 29 25 20
Fax : +33 (0)3 87 94 37 22
info@t2m.tm.fr
www.t2m-rc.fr
www.fg-modellsport.com

Please note that we can not accept non-prepaid shipments.

**GARANTIEBESTIMMUNGEN**

Unsere Artikel werden vor Auslieferung sorgfältig geprüft. Sollte jedoch wider Erwarten ein Fehler bzw. Schaden an einem unserer Produkte auftreten oder ein Herstellungsfehler festgestellt werden, bitten wir Sie, das Folgende zu beachten.

Senden Sie das defekte bzw. fehlerhafte Produkt mit einer ausführlichen Fehlerbeschreibung und in einem bearbeitbaren, gereinigten Zustand bruchsicHER verpackt sowie ausreichend frankiert an folgende Adresse:

T2M SAS
ZI - Avenue André Gouy - BP 30006
57381 FAULQUEMONT CEDEX
Tél : +33 (0)3 87 29 25 20

Fax : +33 (0)3 87 94 37 22
info@t2m.tm.fr
www.t2m-rc.fr
www.fg-modellsport.com

Sollten noch Fragen offen sein, können Sie uns unter der angegebenen Telefon-Nummer oder per e-mail erreichen. Bitte beachten Sie, dass un-freie Sendungen von uns nicht entgegengenommen werden können. Teilen Sie uns Ihre vollständige Adresse mit, damit auch wir Sie bei Rückfragen kontaktieren können. Bitte vergessen Sie nicht Ihre e-mail-Adresse (falls vorhanden), Fax- und Handy-Nummer (FG Händler bitte immer Kunden-Nummer angeben).

Mit dem Einsenden des Produktes erteilen Sie uns automatisch einen Reparaturauftrag für den Fall, dass kein Garantieanspruch vorliegen sollte. Auf ausdrücklichen schriftlichen Wunsch Ihrerseits erstellen wir einen Kostenvoranschlag. Dieser Kostenvoranschlag hat eine Gültigkeit von 2 Wochen ab Ausstellungsdatum.

Bei Vorliegen eines Garantiefalles fallen keine Kosten an und der Versand erfolgt portofrei.

Garantieausschluss:

Keine Garantie gewähren wir bei unsachgemäßer Behandlung und Verschleißteilen. Die Garantie ist ferner ausgeschlossen, wenn unzulässiges Zubehör verwandt worden ist oder Tuning- und Anbauteile, die nicht aus dem FG-Lieferprogramm stammen oder nicht von FG Modellsport ausdrücklich als zulässiges Zubehör deklariert worden sind. Es obliegt dem Käufer, sich bei seinem FG Fachhändler diesbezüglich zu informieren.

GARANTIE

Nos produits sont contrôlés avec soin avant toute livraison. Si contre toute attente, une erreur ou défectuosité devait être constatée sur l'un de nos produits à son déballage, vous voudrez bien suivre la procédure suivante :

Envoyer le produit erroné ou défectueux avec une description détaillée du problème dans son emballage d'origine à vos frais à l'adresse suivante :

T2M SAS
ZI - Avenue André Gouy - BP 30006
57381 FAULQUEMONT CEDEX
Tél : +33 (0)3 87 29 25 20

Fax : +33 (0)3 87 94 37 22
info@t2m.tm.fr
www.t2m-rc.fr
www.fg-modellsport.com

Pour toutes questions éventuelles vous pouvez nous contacter au numéro de téléphone ainsi qu'à l'adresse e-mail indiquées ci-dessus.

Merci de bien vouloir noter que tout retour se fait à vos frais et que nous n'accepterons pas des retours en contre-remboursement.

Veuillez nous indiquer votre adresse, coordonnées téléphoniques et mail complètes afin que nous puissions vous contacter en cas de besoin.

Merci de joindre à votre envoi une copie du ticket de caisse justifiant votre achat.

En nous retournant le produit, vous nous passez commande d'un service après-vente dans le cas où l'article envoyé n'entrerait pas dans le cadre de la garantie.

Dans cette hypothèse, nous vous adresserons un devis de réparation valable pour une durée de 2 semaines après sa date d'émission.

Si la réparation rentre dans la garantie, aucun frais ne vous sera facturé et le produit vous sera retourné à nos frais.

Exclusions de garantie : Nos produits ne sont pas garantis contre une utilisation anormale, ni contre l'usure habituelle liée à leur utilisation.

Notre garantie est par ailleurs exclue, lorsque des accessoires et pièces détachées qui ne sont pas issues du programme FG ou qui n'ont pas été agréées par notre société ont été utilisées.

Nous recommandons à l'utilisateur de s'informer auprès de son détaillant FG.

WARRANTY

Our products are carefully checked before shipment. Should any error or defect be noticed upon delivery of one of our product, please follow the following procedure:

Send back the faulty product in its original package with a detailed description of the problem, at your cost to the following address:

T2M SAS
ZI - Avenue André Gouy - BP 30006
57381 FAULQUEMONT CEDEX
Tél : +33 (0)3 87 29 25 20

Fax : +33 (0)3 87 94 37 22
info@t2m.tm.fr
www.t2m-rc.fr
www.fg-modellsport.com

For any question, you can contact us by phone or e-mail (phone number and e-mail address indicated below)

Please note that any product return is at your cost and that we do not accept returns with cash on delivery.

Please provide your full address, phone number and e-mail address to allow us to contact you if necessary.

Please provide a copy of the till receipt justifying your purchase.

By returning the product, you acknowledge ordering an after-sale service, if the problem of the returned item is not covered by the warranty.

In that case, we will send you a repair cost estimation, valid two weeks after issue.

If the repair is covered by the warranty, no cost will be charged and the product will be returned at our cost.

Disclaimer of warranty : our products are not guaranteed in case of abnormal utilization or against the normal wear induced by their utilization.

Furthermore, our warranty is not engaged when accessories or spare parts not from FG origin, or not approved by our company, have been used.

We advise the user to contact his FG retailer for information.

Best.Nr / Réf / Item N°
670000, 670010

T2M SAS
 ZI - Avenue André Gouy - BP 30006
 57381 FAULQUEMONT CEDEX
 Tél : +33 (0)3 87 29 25 20
 Fax : +33 (0)3 87 94 37 22
 info@t2m.tm.fr
 www.t2m-rc.fr
 www.fg-modellsport.com

HOBBY MODELLBAU Vertriebs GmbH
 Winterbergstraße 24a
 66119 SAARBRÜCKEN
 Telefon : 0681-51733
 Telefax : 0681-51735
 hobby@t2m.tm.fr
 www.t2m-rc.fr/de
 www.fg-modellsport.de



Betriebsanleitung für Zenoah- und FG F-260 Motoren

Die 1:5 On-Road und 1:6 Truck Modelle werden mit Standard-Luftfilter mit werkseitig eingöltem Filtereinsatz ausgeliefert. Für den Einsatz auf Plätzen mit wenig Staubbentwicklung ist dieser Filter ausreichend. Die Schaumstoff-Filtereinsätze sollten vorsichtshalber öfters gewechselt bzw. gereinigt und wieder mit Filteröl 06441 durchgehend getränkt werden. Wegen der erhöhten Staubbentwicklung bei den 1:6 Off-Road Modellen werden diese serienmäßig mit dem FG Off-Road Ansaug-Luftfilter mit eingöltem Filtereinsatz ausgestattet. Entsprechend der Staubbentwicklung ist auch bei den Off-Road Filtern der Filtereinsatz zu reinigen, auf Risse zu prüfen und durchgehend mit FG Filteröl 06441 zu tränken.

1. Inbetriebnahme des Motors

Überprüfen Sie vor jeder Inbetriebnahme des Motors den Luftfilter und auch den Luftfilteradapter auf korrekten und festen Sitz. Die Grundeinstellung des Motors ist werkseitig eingestellt. Das Mischungsverhältnis des Kraftstoffs sollte 1:33 betragen = 3 % Ölanteil. Verwendbarer Kraftstoff Superbenzin oder Superplus. Für die optimale Schmierung empfehlen wir unser FG Panolin Racing Öl, Best.-Nr. 08559.

2. Starten des kalten Motors

Vergaser-Drosselklappe schließen bzw. in Standgas-Position bringen. Choke-Klappe am Vergaser schließen. Drücken Sie nun die Primerpumpe am Vergaser, bis diese mit Kraftstoff gefüllt ist. Zugstarter langsam bis zum ersten Widerstand herausziehen, dann kräftig anziehen, bis der Motor hörbar zündet. In der Regel wird der Motor nach dem ersten Starten wieder ausgehen. Jetzt öffnen Sie die Choke-Klappe und ziehen Sie erneut am Zugstarter, bis der Motor läuft. Motor in kaltem Zustand niemals mit Volllast oder mit hohen Drehzahlen betreiben, Motor zuvor ca. 3-4 Minuten mit niedrigen Drehzahlen warmfahren. Bei Schäden kann keine Garantie gewährt werden.

3. Starten des warmen Motors

Choke-Klappe geöffnet lassen, Primerpumpe drücken und Zugstarter betätigen. Zum Abstellen des Motors drücken Sie den Kurzschlussschalter (Stop-Schalter) so lange, bis der Motor steht.

4. Vergasereinstellung

Der Vergaser wird vom Werk entsprechend den örtlichen Verhältnissen eingestellt. Je nach Luftfilter, Schalldämpfer und Einsatzort kann eine Korrektur erforderlich sein. Bringen Sie den Motor durch Fahren auf Betriebstemperatur. Sollte der Motor beim Beschleunigen etwas verzögern, dann läuft er zu mager. In diesem Fall drehen Sie die Leerlauf-Gemischschraube L etwas entgegen dem Uhrzeigersinn. Kommt der Motor nur langsam stotternd bei stärkerer Rauchentwicklung auf Touren, dürfte dieser zu fett sein, d. h. Sie sollten dann die Leerlauf-Gemischschraube L im Uhrzeigersinn etwas zudrehen. Um die maximale Drehzahl einzustellen, heben Sie die Hinterräder an und gehen Sie mit dem betriebswarmen Motor kurzzeitig auf Vollgas. Nun können Sie an der Volllast-Gemischschraube H bei zu magerem Gemisch nach links bzw. bei zu fettem Gemisch nach rechts drehen.

ACHTUNG! Halten Sie den Motor nur kurzzeitig in unbelastetem Zustand auf Höchstdrehzahl. In den meisten Fällen muss die Leerlauf-Anschlagschraube nachreguliert werden, wenn eine Motoreinstellung an der Leerlauf-Gemischschraube L wie auch an der Volllast-Gemischschraube H vorgenommen wurde.

5. Vergasergrundeinstellung

Die angegebenen Werte sind Anhaltswerte. In einigen Fällen ist eine Nachjustierung erforderlich. Sollten Sie das Gefühl haben, dass die Leerlauf-Gemischschraube L bzw. die Volllast-Gemischschraube H gänzlich verdreht wurden, dann drehen Sie beide Einstellschrauben L + H vorsichtig im Uhrzeigersinn bis auf Anschlag zu. Danach Einstellschrauben nach folgender Tabelle entgegen dem Uhrzeigersinn aufdrehen.

		Volllast- Gemischschraube H	Leerlauf- Gemischschraube L
Formel 1	Zenoah G230/260RC	1,50 Umdr	1,50 Umdr
Formel 1	FG F260	1,50 Umdr	1,50 Umdr
Sportsline	Zen. G230/260RC	1,50 Umdr	1,50 Umdr
EVO/Competition	Zen. G230/260RC	1,50 Umdr	1,50 Umdr
Buggy	FG F260	1,50 Umdr	1,50 Umdr

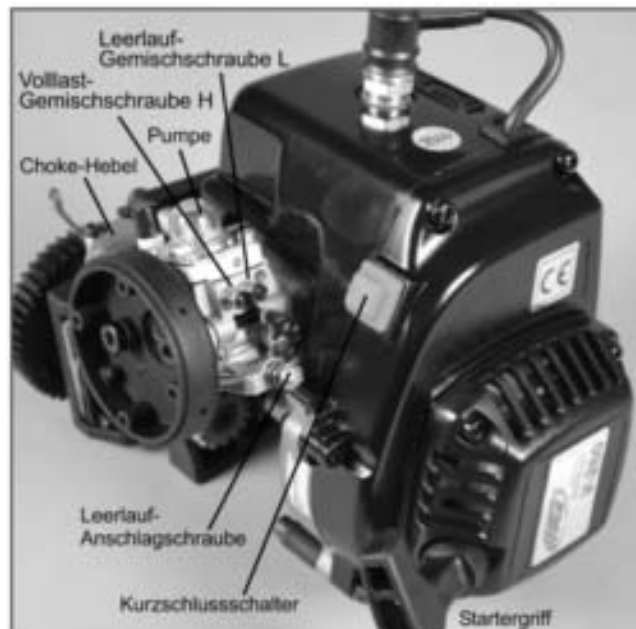

Bei den ersten zwei Tankfüllungen sollten Sie Höchstdrehzahlen im unbelasteten Zustand vermeiden ebenso wie anhaltende Vollgasfahrten auf Parkplätzen. Beim ersten Einsatz sollte auch ein Reichweitentest mit der Fernlenkanlage bei laufendem Motor durchgeführt werden.

Betreiben Sie den Motor niemals in geschlossenen Räumen ohne ausreichende Belüftung.

Best.Nr / Réf / Item N°
670000, 670010

T2M SAS
 ZI - Avenue André Gouy - BP 30006
 57381 FAULQUEMONT CEDEX
 Tél : +33 (0)3 87 29 25 20
 Fax : +33 (0)3 87 94 37 22
 info@t2m.tm.fr
 www.t2m-rc.fr
 www.fg-modellsport.com

HOBBY MODELLBAU Vertriebs GmbH
 Winterbergstraße 24a
 66119 SAARBRÜCKEN
 Telefon : 0681-51733
 Telefax : 0681-51735
 hobby@t2m.tm.fr
 www.t2m-rc.fr/de
 www.fg-modellsport.de



Notice moteur Zenoah et moteur FG F-260.

Les modèles 1/5 et 1/6 piste sont montés avec un filtre à air standard huilé. Si le modèle est utilisé dans des endroits peu poussiéreux, ce filtre suffira. La maintenance des filtres est primordiale, il faut les laver fréquemment et les huiler avec de l'huile réf. 06441.

Les modèles Offroad sont équipés d'origine du filtre Offroad munis d'une épaisse mousse huilée.

Il faut également fréquemment nettoyer ces mousses et les huiler pour le bon fonctionnement du moteur.

1. Instructions de mise en route

Avant chaque utilisation, vérifier le filtre à air ainsi que sa fixation sur le support de filtre à air. Le moteur est réglé d'usine. Le mélange effectué avec du SP95 ou SP98 doit être de l'ordre de 3% d'huile. Nous préconisons pour un graissage optimal notre huile FG Panolin Racing réf. 08555.

2. Démarrage à froid

Fermer le volet de carburateur en position ralentie, puis le volet de starter. Appuyer sur la pompe d'amorçage jusqu'à ce qu'elle soit pleine. Tirer une première fois lentement sur le lanceur, puis de façon énergique. En général, il démarre puis coupe. Ouvrir le volet de starter, tirer énergiquement sur le lanceur jusqu'à ce que le moteur tourne. Ne jamais demander la pleine puissance à un moteur froid. Laisser tourner 3 à 4 minutes avec un régime moteur peu élevé.

Si ces consignes de mise en route ne sont pas respectées, la garantie ne sera pas appliquée en cas de casse.

3. Démarrage moteur chaud

Ouvrir le clapet de starter, appuyer sur la pompe d'amorçage et tirer énergiquement sur le lanceur. Pour le couper, appuyer sur l'interrupteur jusqu'à ce qu'il ne tourne plus.

4. Réglage du carburateur

Le carburateur a un réglage d'usine. Toutefois, suivant le filtre à air, l'échappement et selon l'endroit où l'on l'utilise, il faut retoucher le réglage. Ramener le moteur à sa température de fonctionnement. Dans le cas où le moteur accélère en ayant un trou de fonctionnement, cela signifie que le moteur est trop pauvre. Dans ce cas, retoucher la vis L du carburateur et l'ouvrir petit à petit (dans le sens antihoraire). Si le moteur prend doucement son régime en fumant beaucoup, cela signifie que le moteur est trop gras. Dans ce cas, fermer légèrement la vis L (sens horaire). Pour le réglage de la vitesse de rotation maximale, soulever le véhicule et accélérer à fond de façon brève. Il sera possible de régler la vitesse de rotation maxi sur la vis H du carburateur, en la serrant (sens horaire), le réglage sera plus sec, en la desserrant (sens antihoraire), le réglage sera plus riche.

Attention ! Ne pas tenir le moteur à des régimes trop élevés trop longtemps. En général, après ces réglages, il sera nécessaire de retoucher la vis de ralentie.

5. Réglages de base du carburateur

Le réglage de base est d'usine, dans certains cas, il est toutefois nécessaire de le retoucher. Si l'on remarque que les vis L et H ont été totalement dérégées, il faut les fermer en buté sans serrer puis les rouvrir comme indiqué dans le tableau.

Ne jamais démarrer le véhicule dans un endroit clos sans ventilation.



Pendant les 2 premiers réservoirs, il faut éviter les hauts régimes sans charge ainsi que les trop grandes lignes droites. Il est également conseillé de vérifier la portée de la télécommande avec le moteur démarré.

		Vis de réglage de la pointe H	Vis de reprise L
Formel 1	Zenoah G230/260RC	1,50 tour	1,50 tour
Formel 1	FG F260	1,50 tour	1,50 tour
Sportline	Zen. G230/260RC	1,50 tour	1,50 tour
EVO/Competition	Zen. G230/260RC	1,50 tour	1,50 tour
Buggy	FG F260	1,50 tour	1,50 tour

Best.Nr / Réf / Item N°
670000, 670010

T2M SAS
 ZI - Avenue André Gouy - BP 30006
 57381 FAULQUEMONT CEDEX
 Tél : +33 (0)3 87 29 25 20
 Fax : +33 (0)3 87 94 37 22
 info@t2m.tm.fr
 www.t2m-rc.fr
 www.fg-modellsport.com

HOBBY MODELLBAU Vertriebs GmbH
 Winterbergstraße 24a
 66119 SAARBRÜCKEN
 Telefon : 0681-51733
 Telefax : 0681-51735
 hobby@t2m.tm.fr
 www.t2m-rc.fr/de
 www.fg-modellsport.de



Working instruction for Zenoah and FG F-260 engines

Our 1:5 On-Road and 1:6 Truck models are equipped with a standard air filter including a factory-oiled filter insert. This filter is sufficient for use on tracks with low formation of dust. As a precaution, we recommend to change or rather clean the foam filter inserts more often and afterwards soak them again fully with filter oil 06441. Due to the higher formation of dust, we have equipped our 1:6 Off-Road models with the FG Off-Road inlet air filter with oiled filter insert. Due to the presence of dust, It is mandatory to clean the filter inserts of these Off-Road filters. Check for cracks and soak them in filter oil 06441, too.

1. Initial operation of the engine

Always check if the air filter and the air filter adapter are seated correctly and firmly before starting the engine. The mix ratio of gas and oil should be 1:33 which means a part of 3 % oil. Suitable gas is Super or Superplus gas. We recommend our FG Panolin Racing Oil for an optimal lubrication, Item N°. 08559.

2. Starting the cold engine

Close the carburetor throttle valve and now shut the choke flap on the carburetor. Press the primer pump on the carburetor until the pump is full of fuel. Slowly pull the rope starter until you feel the first resistance, then pull strongly until the engine starts. Normally the engine will stop again after the first ignition. Now open the choke flap and pull the rope starter once again until the engine runs. Never run the cold engine at full-load or at high speed ranges, rather warm-up the engine for approx. 3-4 minutes at a low speed range. If the starting instructions are not strictly followed, our warranty can not be engaged.

3. Starting the warm engine

Leave the choke flap open, press the primer pump and actuate the rope starter. To turn the engine off, press the ignition switch until the engine stops.

4. Carburetor adjustment

The adjustment of the carburetor is preset at the factory according to the local conditions. Depending on air filter, exhaust silencer and operating conditions a correction may be necessary.

Drive the engine until it has reached its working temperature. If the engine decelerates a little during the acceleration, then it runs too lean. In this case, open the No-load adjusting screw L counterclockwise. If the engine revs up slowly and emitting clouds of smoke, then the engine probably runs with an overrich mixture. In that case you should turn the No-load adjusting screw L clockwise.

To adjust the maximum rotation speed, lift the rear wheels and run the warm engine briefly at full speed. Turn the Full-load adjusting screw H to the left (lean mixture) or to the right (overrich mixture).

CAUTION! Do not run the engine in a no-load condition too long at high rpms. Usually, the idle adjusting screw has to be adjusted once again.

5. Basic adjustment of the carburetor

The preset values are reference values. Nevertheless in some cases, the carburetor has to be readjusted. If you notice that the No-load adjusting screw L or the Full-load adjusting screw H are wrongly adjusted, close both adjusting screws L + H carefully. Then, open the adjusting screws counterclockwise corresponding to the following table.

		Full-load adjusting screw H	No-load adjusting screw L
Formel 1	Zenoah G230/260RC	1,50 turns	1,50 turns
Formel 1	FG F260	1,50 turns	1,50 turns
Sportsline	Zen. G230/260RC	1,50 turns	1,50 turns
EVO/Competition	Zen. G230/260RC	1,50 turns	1,50 turns
Buggy	FG F260	1,50 turns	1,50 turns



During the first two tank fillings, avoid running at maximum speed ranges in no-load condition as well as full-speed drives on long straight lines. It is advised to check the effective range of the radio control system with the engine running.

Never operate the engine in closed rooms without sufficient ventilation. Further safety instructions are enclosed with the engines instruction manual.

Best.Nr / Réf / Item N°
670000, 670010

T2M SAS
 ZI - Avenue André Gouy - BP 30006
 57381 FAULQUEMONT CEDEX
 Tél : +33 (0)3 87 29 25 20
 Fax : +33 (0)3 87 94 37 22
 info@t2m.fr
 www.t2m-rc.fr
 www.fg-modellsport.com

HOBBY MODELLBAU Vertriebs GmbH
 Winterbergstraße 24a
 66119 SAARBRÜCKEN
 Telefon : 0681-51733
 Telefax : 0681-51735
 hobby@t2m.fr
 www.t2m-rc.fr/de
 www.fg-modellsport.de



Wichtige Wartungshinweise

Ein Modellauto ist nur so gut wie die Wartung, die es bekommt!

Nach Fahrten bei Nässe oder nach der Reinigung des Modells mit Wasser gilt es Folgendes zu beachten:

Nach Fahrten im Regen auf Asphalt, Erdboden, Sand, Gras, auch wenn das Modell übermäßig durch stehende Pfützen nass geworden ist, muss das Modell sofort (nicht erst am nächsten Tag !!) gereinigt werden.

Dazu muss der Motor ausgebaut und die Kupplung entfernt werden. Die Passschrauben sowie die Kupplungsbacken müssen gereinigt und vom Wasser befreit werden. Ansonsten kann zwischen Befestigungsschrauben und Kupplungsbacken Passungsrost entstehen, der die korrekte Funktion der Kupplung beeinträchtigt. Als hilfreich hat sich erwiesen, die Befestigungsschrauben am Passungsdurchmesser mit Kupferpaste leicht einzustreichen (nicht zu viel Paste verwenden, damit kein Fett auf die Kupplungsbacken gelangt).

Bei starker Verschmutzung muss auch der Zahnriemenantrieb zerlegt, gereinigt und getrocknet werden.

Am Fahrzeug muss sichergestellt werden, dass ALLE KUGELLAGER vom Wasser befreit und getrocknet werden. Danach sind diese mit einem Lageröl einzuölen. Bei Kugellagern mit Metalldeckscheibe kann durch mehrmaliges Auftragen des Öls auf die Deckscheibe bei gleichzeitigem Drehen des Kugellagers geölt werden. Diesen Vorgang so oft wiederholen, bis das Lager leicht und leise läuft. Sollte dabei festgestellt werden, dass die Kugellager sich nicht leicht und ohne Widerstand drehen lassen, sollten diese gegen neue Lager ausgetauscht werden.

Bei Kugellagern mit Kunststoff-Dichtlippe kann diese vorsichtig mit einer Nadel abgehoben werden. Achten Sie bitte darauf, dass die Dichtlippe nicht beschädigt. Nun kann das Kugellager neu mit Fett befüllt werden oder eingeölt werden. Danach die Dichtlippe wieder vorsichtig am Kugellager montieren. Der richtige Sitz der Lippe ist erreicht, wenn diese mit einem leichten Klick einrastet.

Grundsätzlich müssen alle im Fahrzeug verbauten Stahlteile wie z. B. Schrauben, Antriebswellen, Mitnehmer und Zahnräder mit etwas Rostschutzmittel (z. B. WD 40) oder ähnliches Konservierungs- bzw. Pflegeöl behandelt werden, um eine Rostbildung zu vermeiden.

Nach Fahrten im Gras müssen unbedingt nachstehende Arbeiten ausgeführt werden:

Das Motorgehäuse B des Zylinders (Beziehen Sie sich auf die Explosionszeichnung des Motors) muss demontiert werden, um das Gras, das sich zwischen den Zylinder-Kühlrippen angesammelt hat, zu entfernen. Wird dies nicht gemacht, besteht die Gefahr, dass nicht mehr ausreichend Kühlluft den Zylinder umströmen kann. Da der Motor sehr heiß wird, kann dies zu einem erheblichen Leistungsverlust oder auch zu einem „Kolbenfresser“ führen. Um den Reinigungs-vorgang zu erleichtern, ohne den Motor auszubauen, können die Führungsleisten am Motorgehäuse entfernt werden. Das Motorgehäuse kann dann nur durch Entfernen der drei Befestigungsschrauben abgenommen werden. Auch das Startergehäuse sollte überprüft werden, ob angesaugtes Gras das Startergehäuse umschließt. Die Luftöffnungen des Startergehäuses müssen komplett gesäubert werden, so dass wieder genügend Kühlluft angesaugt werden kann.

Der Seilzugstarter muss, sobald das Starterseil nicht mehr vollständig zurückgezogen wird, zerlegt, gereinigt und eingefettet werden.

Der Schaumstoff des Luftfilters sollte gegen einen frisch eingeöhlten Schaumstoff ausgetauscht werden.

Prüfen Sie das Fahrzeug durch gleichzeitiges Drehen beider Hinterräder auf Leichtlauf. Ist dieser nicht mehr gegeben, müssen am Fahrzeug alle Räder und deren Vierkantmitnehmer demontiert werden. Die Grasreste, die sich zwischen Vierkantmitnehmer und den Kugellagern der Achschenkel angesammelt bzw. aufgewickelt haben, sind zu entfernen. Wird damit zu lange gewartet, kann die Deckscheibe des Kugellagers deformiert werden. Dies führt unweigerlich zum Ausfall der Kugellager.

Bei den 4WD-Fahrzeugen sollte auch der komplette Zahnriemen-Antrieb auf Verunreinigungen untersucht und gereinigt werden.

Weitere Wartungs- und Einstellhinweise:

- M4 bzw. M5 Muttern an der Stoßdämpferbefestigung nicht festziehen, dem Stoßdämpfer 0,5mm Spiel lassen.
- Nach ca. 2 Stunden Fahrzeit müssen alle Schrauben geprüft, ggfs. nachgezogen werden.
- Bei den 4WD-Modellen ist der Zahnriemen alle 20-25 Std. auszuwechseln.

Problem! Motor springt nicht an.

Lösung! Zündkerze herausdrehen und den Kerzenstecker auf die Zündkerze aufdrücken. Zündkerzen-Außengewinde mittels einer abisolierten Flachzange gegen den Zylinder halten und Motor mit dem Starterseil anziehen. Jetzt sollte an der Zündkerze deutlich ein Zündfunke zu sehen sein. Ist kein Zündfunke zu sehen und der Ringspalt ist zudem noch sehr stark verrußt, sollte mit einer Stahlnadel zwischen Isolator und Gehäuse die abgelagerte Ölkohle (Verrußung) entfernt werden. Den Ringspalt noch mit FG Reinigungs-Spray ausspülen und ablüften lassen. Zündkerze in den Motor einsetzen und Motor starten.

Anschließend den Motor für einige Sekunden auf Vollgas laufen lassen, damit sich die Zündkerze freibrennt bzw. reinigt.

Achtung! Bei weiterer Benutzung des Motors auf korrekte Vergasereinstellung achten. Beim Betrieb des Motors das Gemisch nicht zu fett einstellen, da bei einem zu fetten Gemisch dieses Problem wieder auftreten kann (s. Anleitung 5. Vergasereinstellung).

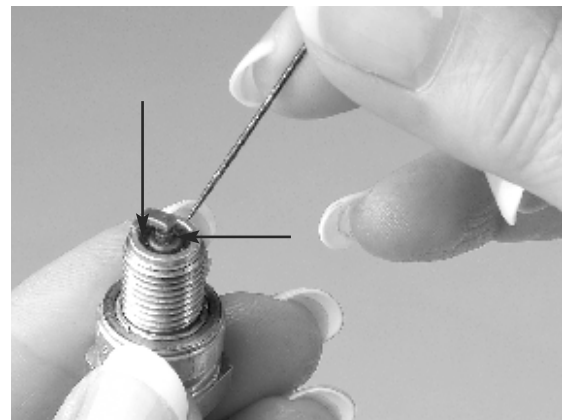

Problem! Motor hat Zündaussetzer bzw. keinen Zündfunken.

Lösung! Verbindung zwischen Zündkerze und Zündkerzenstecker prüfen. Der Kerzenstecker muss fest auf der Zündkerze sitzen. Sollte dies nicht der Fall sein, Zündkerzenstecker gegen einen neuen austauschen.

Problem! Erhöhte und unregelmäßige Leerlaufdrehzahl

Lösung! Der Motor läuft beim Gaswegnehmen etwas nach und hat einen unregelmäßigen erhöhten Leerlauf. Zudem läßt sich der Vergaser nur schwer bzw. überhaupt nicht mehr einstellen.

In diesem Falle sind Isolator- und Vergaserdichtung auf ihren Zustand, sowie der Isolator auf Verzug zu prüfen und ggf. defekte Teile auszutauschen.

Best.Nr / Réf / Item N°
670000, 670010

T2M SAS
 ZI - Avenue André Gouy - BP 30006
 57381 FAULQUEMONT CEDEX
 Tél : +33 (0)3 87 29 25 20
 Fax : +33 (0)3 87 94 37 22
 info@t2m.tm.fr
 www.t2m-rc.fr
 www.fg-modellsport.com

HOBBY MODELLBAU Vertriebs GmbH
 Winterbergstraße 24a
 66119 SAARBRÜCKEN
 Telefon : 0681-51733
 Telefax : 0681-51735
 hobby@t2m.tm.fr
 www.t2m-rc.fr/de
 www.fg-modellsport.de



Information importante de maintenance

Après avoir roulé dans l'eau, sur un terrain gras, dans du sable, herbe... il est nécessaire de nettoyer et sécher le véhicule immédiatement et pas le jour d'après.

Il faut démonter le moteur du châssis, descendre l'embrayage, nettoyer les vis de fixation des masselottes d'embrayage et les graisser légèrement avec de la graisse au cuivre (Attention de ne pas en mettre de trop pour le bon fonctionnement de votre embrayage). Lors d'utilisation du modèle dans des conditions extrêmes, il est nécessaire de démonter la transmission, de nettoyer poulie et chemin de courroie.

Tous les roulements du véhicule doivent être séchés et nettoyés. Lorsque les roulements sont de type anti-poussière, il est possible de les lubrifier avec de l'huile à roulement, réitérer l'opération jusqu'à ce que le roulement soit parfaitement libre. Si toutefois le roulement gratte encore, l'échanger pour du neuf.

Si le véhicule est équipé de roulements étanches, retirer le flasque caoutchouc à l'aide d'une aiguille (Attention à ne pas l'abîmer) puis remonter le flasque. Attention appuyer jusqu'à sentir un petit clic de mise en place.

Toutes les pièces métalliques doivent être aspergées par une solution hydrofuge de type WD40 afin d'éviter des problèmes de rouille.

Lors d'une utilisation du modèle dans l'herbe, il est nécessaire de :

Démonter le carter B du cylindre (se référer à la vue éclatée du moteur) afin d'éliminer l'herbe qui se trouve entre les ailettes du cylindre. Le refroidissement par air forcé se fera de manière optimale. Si ce nettoyage n'est pas fait, les performances du moteur peuvent être réduite et cette négligence peut mener jusqu'à la destruction du moteur (serrage de l'ensemble piston cylindre). Il n'est pas obligatoire de démonter le moteur du châssis, il suffit de démonter le carter en plastique du cylindre. Il est également préférable de démonter le lanceur afin de le nettoyer et permettre l'aspiration optimale d'air frais au moteur.

Si le lanceur ne revient pas correctement, il faudra le démonter et le graisser. Le filtre à air doit être remplacé par un nouveau filtre huilé.

Faire tourner les roues arrière dans le même sens. Si celle-ci ne sont pas libres, démonter les roues, les carrés de roue, enlever l'herbe qui se colle entre ceux-ci. Si cette opération n'est pas faite, le flasque du roulement risque de se déformer et de détruire le roulement.

Sur les 4 WD, il est nécessaire de démonter la transmission afin de nettoyer les poulies et chemin de courroie. (Autres travaux de maintenance).

Ne pas serrer les écrous M4 ou M5 contre les amortisseurs, laisser un jeu de 0,5 mm. Toutes les vis doivent être resserrées après 2 heures d'utilisation.

Sur le 4WD, il est nécessaire de remplacer la courroie après 20 à 25 heures.

Le moteur ne démarre pas

Démonter la bougie et la presser dans l'antiparasite.

A l'aide d'une pince isolée, maintenir le pas de vis de la bougie contre le cylindre, tirer sur le lanceur. L'étincelle à l'électrode doit être franche. Si la bougie est fortement calaminée et l'étincelle est faible ou inexistante, prendre une pointe métallique et l'enfoncer entre le corps et l'isolateur de bougie, gratter la calamine, nettoyer puis remonter la bougie. Démarrer le moteur et le laisser tourner pendant 5 à 6 secondes à haut régime afin qu'elle se nettoie. Attention à régler le moteur de façon adéquate. Un réglage trop riche entrainerait encore une fois de la calamine et la panne du moteur.

Le moteur a des ratés jusqu'à couper

Le problème provient certainement de l'antiparasite qui est mal connecté sur la bougie. Si le problème persiste, changer d'antiparasite.

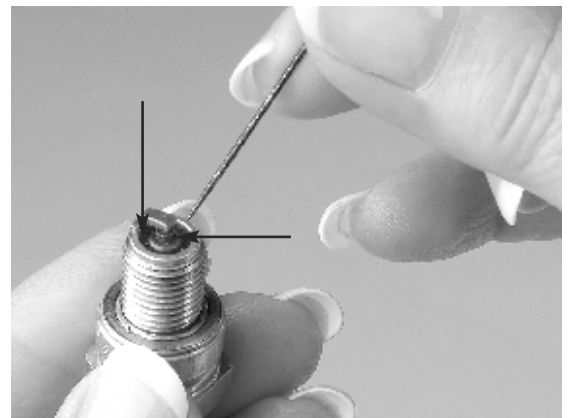

Ralentie instable

Le moteur reste accéléré et le ralentie est instable, les réglages du carburateur ne sont plus possibles synonyme de prise d'air. Echanger les joints d'isolateur du carburateur.

Best.Nr / Réf / Item N°
670000, 670010

T2M SAS
 ZI - Avenue André Gouy - BP 30006
 57381 FAULQUEMONT CEDEX
 Tél : +33 (0)3 87 29 25 20
 Fax : +33 (0)3 87 94 37 22
 info@t2m.tm.fr
 www.t2m-rc.fr
 www.fg-modellsport.com

HOBBY MODELLBAU Vertriebs GmbH
 Winterbergstraße 24a
 66119 SAARBRÜCKEN
 Telefon : 0681-51733
 Telefax : 0681-51735
 hobby@t2m.tm.fr
 www.t2m-rc.fr/de
 www.fg-modellsport.de



Model maintenance

The performances of your models strongly depends upon your care!

After operating your model under the rain on asphalt, earth, sand, grass, or if the model is excessively wet after running through standing puddles clean your model immediately (not the next day !!).

The engine has to be disassembled and the clutch removed. The set screws as well as the clutch pads have to be cleaned and dried. Otherwise fretting corrosion may arise between fixing screws and clutch pads, leading a wrong operation of the clutch. It is also necessary to slightly lubricate the fixing screws with copper paste (not too much paste in order to avoid that grease comes in touch with the clutch pads). In case of heavy dirt, the belt drive has to be dismantled, cleaned and dried, too.

It is very important that you dry ALL BEARINGS of the model car. Then lubricate the bearings with bearing oil. Metal flanged bearings can be oiled through repeated application of the oil on the cover disk while rotating simultaneously the bearing. Repeat this process until the bearing runs easy and gentle. If you notice that the bearing does not run smoothly and without any resistance, then replace it with a new one.

In case of plastic sealed bearings, lift carefully the lip of the seal with a needle. Take care not to damage the lip. The bearing can now be refilled with grease or oiled. Then fix the sealing lip back to the bearing carefully. The lip is correctly seating when you hear the click.

Basically, all steel made parts of the model such as screws, driveshafts, carriers and gearwheels have to be treated with some rust preventive oil (for example WD 40) or similar rust proofing or maintenance oil in order to prevent formation of rust.

After running on grass, it is absolutely necessary to follow the instructions below:

Dismount the engine housing B from the cylinder (Please refer to the exploded view of engine.) in order to remove the grass between the cylinder cooling fins. If you don't do so, the cylinder may not received sufficient cooling air. As the engine gets very hot, it could cause a considerable power loss or even a piston/cylinder seizing. To make the cleaning procedure easier, without disassembling the engine, it is possible to remove the guide rails on the engine housing. Now it is possible to lift off the engine housing by removing the three fixing screws. Check also for grass on the starter housing. Clean the air vents of the starter housing completely so that the engine gets sufficient cooling air again.

Disassemble, clean and lubricate the pull starter if the rope doesn't draw back completely. The foam of the air filter should be replaced by a new freshly oiled one.

Check the vehicle for smooth running by turning both rear wheels in the same direction. Dismount all wheels and square wheel drivers if the wheels do not turn smoothly. Remove the grass residues between square wheel drivers and upright bearings. If you wait too long, there is a risk of deformation of the bearing cover disk, causing inevitably a malfunction of the bearings.

In the case of a 4WD vehicle, we recommend to check the complete gearwheel drive on dirt and clean it.

Further service and adjustment notes:

- Do not tighten M4 or respectively M5 nuts against the damper mount ; leave a 0.5mm clearance.
- Check all screws and tighten them if necessary after 2 hours driving time.
- Always replace the gear belt of the 4WD models after 20-25 hours running time.

Engine doesn't start.

Unscrew the spark plug and press the spark plug socket on the spark plug. Hold the spark plug outside thread with isolated flat pliers and pull the starter rope. You should see an ignition spark clearly at the spark plug. If there is no ignition spark and the annular gap has carbon residues, then remove these residues between insulator and housing with a steel needle. Afterwards, rinse the annular gap with FG Cleaning Spray and let it evaporate. Screw the spark plug back into the engine and start it. Finally let the engine run at full speed only for a few seconds, so the spark plug can clean itself. Attention! For the further use of the engine, set a correct carburetor adjustment. Do not use an overrich mixture as this problem can occur again (see instruction point 5, carburetor adjustment).

Engine hickups and stalls

Solution! Check the connection between spark plug and spark plug socket. The plug socket must sit firmly on the spark plug. If not, replace the spark plug socket with a new one.

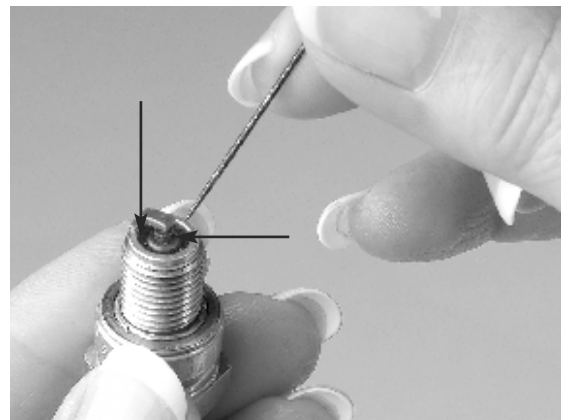

Irregular idle speed

The engine has an irregular increased idle speed. Furthermore, the carburetor can hardly or not be adjusted anymore. In this case, check the condition of insulator and carburetor gasket as well. Replace defective parts if necessary.

Best.Nr / Réf / Item N°
670000, 670010

Allgemeine Bedienungshinweise

Bevor Sie das Modell in Betrieb nehmen, müssen Senderakku und Empfängerakku geladen werden. Die Ladezeit ist aus der beiliegenden Anleitung des Ladegerätes zu entnehmen.

Eine Akku-Ladung reicht je nach Fahrzeug und Einsatzort (Straße oder Gelände) 1 - 2 Tankfüllungen. Um höhere Fahrzeiten und kürzere Ladezeiten zu erreichen können Akkus mit mehr Kapazität und Schnell-Ladegeräte verwendet werden. Ein neuer Akku sollte vor dem ersten Einsatz mindestens 3x geladen bzw. entladen werden. Dies ist notwendig, damit sich die einzelnen Akkuzellen formatieren (angleichen) können. Nach dem Formatieren ist erst sichergestellt, dass der Akku seine volle Leistung abgeben kann.

Bei Inbetriebnahme des Fahrzeugs immer folgende Reihenfolge einhalten:

Sender einschalten - Empfänger-Stromversorgung einschalten und erst dann den Motor starten. Nach erfolgtem Einsatz in umgekehrter Reihenfolge vorgehen.

Vor jedem Einsatz des Fahrzeugs muss ein Reichweitentest durchgeführt werden. Lassen Sie dazu das Modell von einem Helfer in die Entfernung bringen, die Sie gerne fahren möchten. Sie sollten das Modell allerdings nicht weiter als 100m von Ihnen betreiben. Die Fernlenkanlage sollte auf alle Signale des Senders reagieren. Sollte dies nicht der Fall sein, muss das Fahren unterlassen werden. Das Fahrzeug bzw. die Fernsteuerung ist mit einer Fail-Safe Funktion ausgestattet. Bitte achten Sie darauf, dass die Fail-Safe Funktion Ihres Senders so programmiert ist, dass das Fahrzeug bei Störungen nicht auf Vollgas steht, sondern abremst und geradeaus fährt.

Schützen Sie Fernsteuerung und Akku vor Nässe. Sollten Sie bei Regen oder nasser Fahrbahn fahren, müssen Schutzvorkehrungen getroffen werden, die verhindern, dass Wasser in den Sender bzw. Empfänger eindringt.

Nur 2-Takt-Öl verwenden, kein 4-Takt-Öl! Mischungsverhältnis 1:33 = 3% Ölanteil
auf 5 Liter Benzin = 0,15 Liter Öl (150ml)
auf 1 Liter Benzin = 0,03 Liter Öl (30 ml)

Um ein Verrußen der Zündkerze und damit verbundenen Startproblemen vorzubeugen, gehen Sie bitte wie folgt vor:

Wenn die Möglichkeit besteht, etwa 5 mal eine längere Strecke Vollgas fahren. Sollte dies nicht möglich sein, das Fahrzeug aufbocken bzw. am Überrollbügel anheben und mehrmals einige Sekunden Vollgas geben. Dadurch wird die Zündkerze freigebrannt und der Motor lässt sich beim nächsten Einsatz wieder problemlos starten. Sollte der Motor wider Erwarten einmal nicht anspringen, reinigen Sie bitte die Zündkerze wie beschrieben.

Vor jeder Inbetriebnahme sind alle Schrauben auf festen Sitz zu kontrollieren. Metrische Schrauben, die in Metall eingedreht sind, müssen mit Schraubensicherungslack gesichert werden.

Autre point de mise en route

Avant la mise en route, il est nécessaire de charger les accus d'émission et de réception. Le temps de charge est indiqué dans la notice du chargeur.

Le temps d'utilisation de l'accu chargé varie selon le type d'endroit où il est utilisé (route ou tout terrain). Il est conseillé de recharger votre accu après 1 à 2 réservoirs. Si l'on souhaite plus de capacité et un temps de charge inférieur, il existe des accus et chargeur adéquat. Un nouvel accu de réception doit subir 3 fois un cycle de charge/décharge avant utilisation. Cela est nécessaire à l'étalonnage entre éléments et à la puissance maximale de l'accu.

Pour la mise en route, il faut procéder comme suit :

- Mettre d'abord l'émetteur en route, puis connecter l'accu de réception et enfin démarrer le moteur. Pour l'arrêter, faire la démarche à l'inverse.
- Avant chaque mise en route, vérifier la portée de la télécommande à l'aide d'un tier qui placera le modèle à distance suffisante. Le modèle ne doit pas être situé à plus de 100 m.
- Toutes les fonctions doivent être précises. Si ce n'est pas le cas, il faut arrêter immédiatement.
- Le véhicule est livré avec une télécommande équipée du Fail-Safe. Vérifier tout de même que la fonction est programmée et que le véhicule, lors de problème d'interférence, se mette en frein, roue droite.
- Protéger l'émetteur et les accus de la pluie. Lors d'une utilisation sous la pluie, protéger l'ensemble RC ainsi que les servos et le récepteur du véhicule.
- N'utiliser que de l'huile 2 temps synthétique, pas d'huile pour le 4 temps. Le mélange doit être effectué à 3%.
Pour 5 litres d'essence = 0,15 litre d'huile (150 ml)
Pour 1 litre d'essence = 0,03 litre d'huile (30 ml)
- Dans le cas où la bougie est très calaminée et le véhicule a du mal à démarrer, prendre 5 fois une belle ligne droite à plein régime. Si cela n'est pas possible, soulever le véhicule par l'arceau et accélérer quelques fois à plein régime. Le problème de démarrage devrait être résolu.
- Si toutefois le moteur reste difficile à démarrer, nettoyer la bougie comme indiqué.
- Il est préconisé de contrôler régulièrement le serrage des vis. Dans le cas de vis métriques, il faut les sécuriser avec du freinage filet.

General working instructions

Before using the model, transmitter and receiver batteries need to be charged. The charging time is indicated in the instruction manual of the charger.

One battery charge is sufficient for 1 - 2 tank fillings, depending upon the model and the location (street or open country). If you want to achieve longer driving times and shorter charging times, you can install batteries with higher capacity and 12 V quick-chargers. Such chargers also allow a recharging on the field with a car battery. Charge or respectively discharge a new battery before the first use at least three times. This is necessary for the formatting of the single battery cells. Without this procedure, the battery could not develop its full capacity.

For the initial startup of the vehicle, please stick to the following sequence:

Switch on the transmitter - turn on the power supply of the receiver, then start the engine. After use please proceed in reverse order.

Before every operation of the vehicle, it is necessary to check the range of the RC equipment. Place the model within the distance you'd like to run it. Do not operate the model in a distance of more than 100 meters! The model should respond to all signals of the transmitter. If not, do not run the model! The vehicle or respectively the radio control is equipped with a fail safe function. Pay attention the fail safe function of your transmitter is set in a way that the vehicle slows down and runs straight ahead in the case of interferences.

Protect RC equipment and battery against wet conditions. If you operate your model in the rain or on a wet driving surface, you must avoid water entering the transmitter or the receiver.

Only use oil for 2 stroke engines, avoid oil for 4 stroke! Mixing ratio 1:33 = 3% oil share

5 liter fuel = 0,15 liter oil (150ml)

1 liter fuel = 0,03 liter oil (30 ml)

To prevent a sooting of the spark plug and the associated starting problems, please proceed in the following way:

If possible run your model around 5 times over a long straight line at full speed. If not possible, lift up the model, holding the roll bar and speed up to full speed repeatedly for a few seconds. This will clean the spark plug and the engine will start without any problem the next time. If the engine remains difficult to start, clean the spark plug as described.

Check that all screws are tight before every startup. Secure metric screws screwed into metal with threadlock.

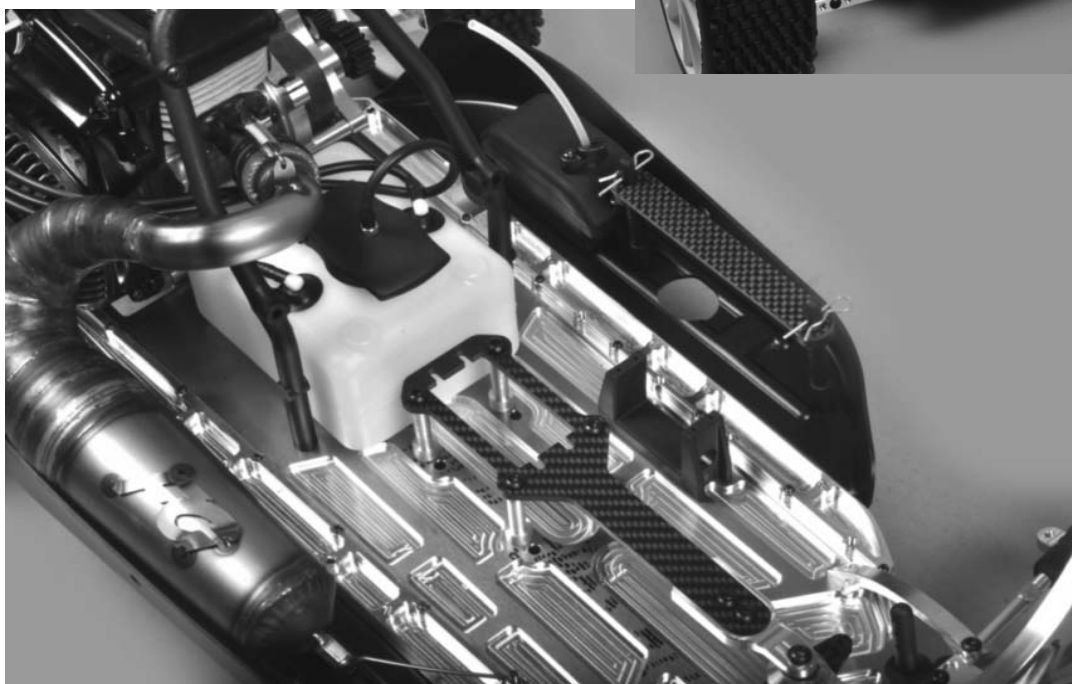
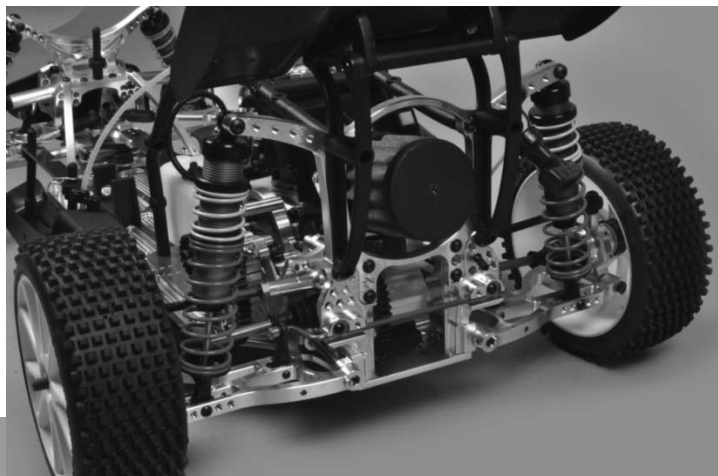

The handling with fuels requires circumspective and careful handling. Imperatively observe the security advices.

- Refuel only if the engine is switched off!
 - Remove the bodyshell.
 - Thoroughly clean the area around the fuel nipple.
 - Remove the fuel filler cap and carefully fill in the fuel mixture.
 - Smoking or any kind of open fire is not admitted.
 - Fuels might contain solvent-like substances. Avoid contact with skin and eyes. Wear gloves for refueling. Do not inhale fuel vapors.
 - Do not spill any fuel. If you have spilled fuel immediately clean the engine and the model.
 - Make sure that no fuel will get into the soils (environmental protection). Use an appropriate mat.
 - Do not refuel in enclosed rooms. Fuel vapors accumulate at the soil (risk of explosion).
 - Transport and store fuels only in admitted and labeled canisters. Keep fuel out of the range of children.
 - The operator is responsible for any damages caused to third persons in the operating range of the model, respectively of the engine, if they are injured or in case of property damage.
 - The model must only be passed on to persons who are familiar with this model and its operation, always provide the operating manual.
-
- Persons with implanted heart pacemakers must not work on running engines and on live parts of the ignition system when the engine is being started.
 - The engine must neither be started nor operated in enclosed rooms (without sufficient ventilation).
 - When starting the engine, avoid inhaling the exhausts.
 - The model must neither be started nor operated without air filter or without exhaust system.
 - Before every start perform a functional check of the safety-relevant parts.
 - The throttle rods must always return automatically to the idle position.
 - Any cleaning, maintenance and repair works must only be performed with the engine being switched off. The engine and silencers are getting very hot. In particular do not touch the silencer.

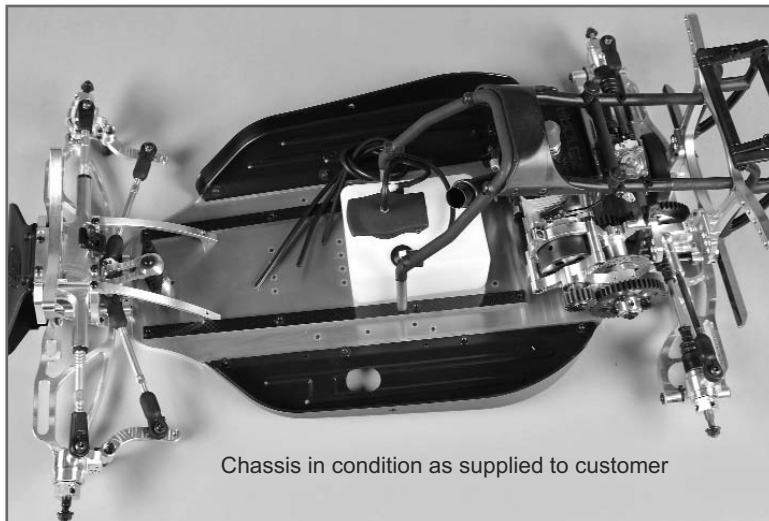

Chassis in condition as supplied to customer

All metric screws need to be secured with thread lock fluid.

Necessary parts for this construction stage are packed in bag B

Dismantle the differential, mount the large and small o-ring. Apply some grease on the o-rings for mounting. If necessary adjust the backlash with the enclosed shim rings 06743 (5x17x0,1). Apply some grease on the bevel gears and assemble the differential again.

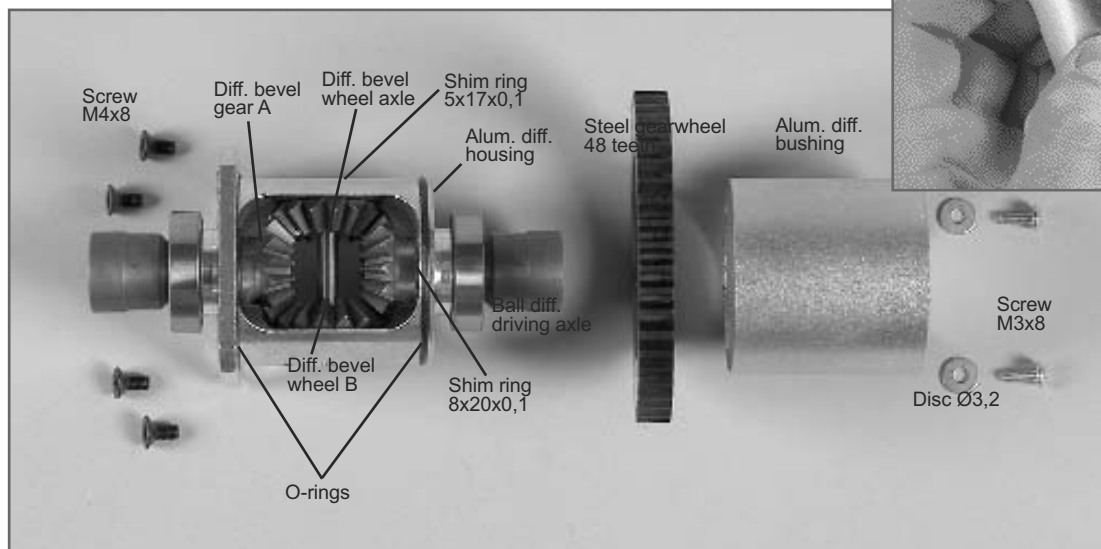

Inserting of the diff. bevel gear wheels or of the complete package becomes much easier if you use the FG mounting tool Item N°. 08505.

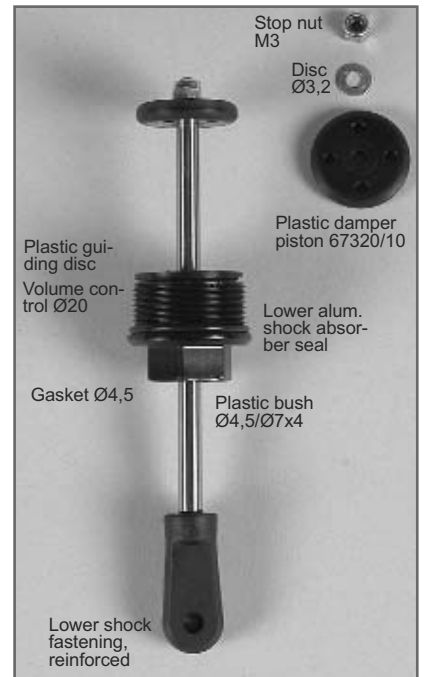
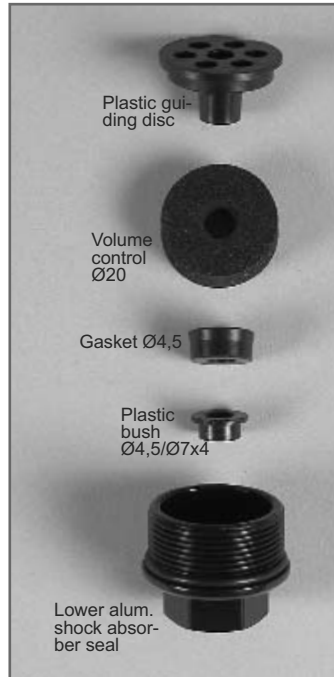
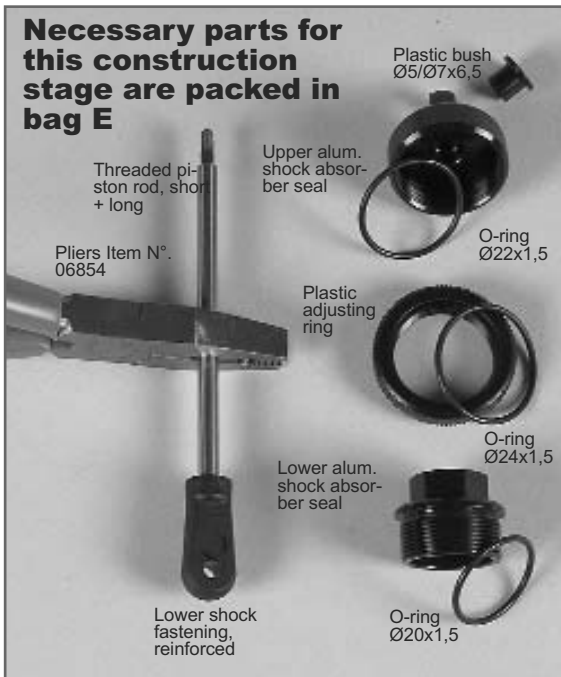

Press plastic bush Ø5/Ø7x6,5 into the upper alum. shock absorber seals and insert the o-ring Ø22x1,5 in the groove. Insert o-ring Ø24x1,5 in the groove of the plastic adjusting rings. Mount the o-ring Ø20x1,5 into the groove of the lower alum. shock absorber seals. Screw the lower reinforced shock fastenings on the thread of the threaded piston rods short and long until the thread can not be seen anymore. Make sure you do not damage the piston rod. Therefore we recommend to use the pliers Item N°. 06854. Impress the plastic bushes Ø4,5/Ø7x4 and gaskets Ø4,5 into the lower alum. shock absorber seals, then press the volume control Ø20 on the plastic guiding disks and impress into the lower alum. shock absorber seals. Lubricate all parts slightly with some shock absorber oil before mounting. Push the threaded piston rods short and long carefully and with some shock absorber oil through the premounted alum. shock absorber seals, then mount the plastic damper piston with disc Ø3,2 and stop nut M3. Do not tighten the stop nuts M3 too firm, make sure the plastic damper pistons can still be moved.

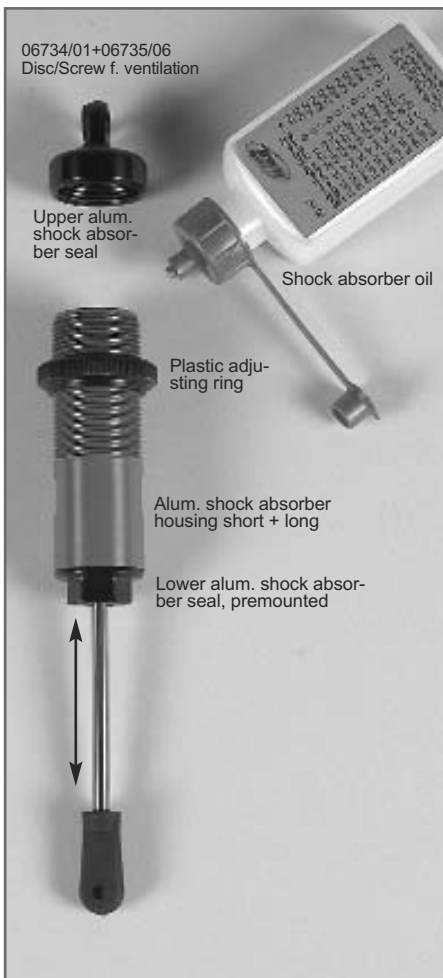

Screw the plastic adjusting rings with some oil on the alum. shock absorber housing short and long. Fix the assembled alum. shock absorber seals with short piston rod into the short shock absorber housing. Fix the assembled alum. shock absorber seals with long piston rod into the long shock absorber housing. Fill the shock absorbers with shock absorber oil up to the top and move the piston rod carefully several times in and out so that the air bubbles in the oil come upwards. As soon as no air bubbles appear anymore, pull the piston rod completely out and lock the shock absorbers with the upper alum. shock absorber seals. Loosen the M3 screw at the upper damper seal and push the piston rod slowly into the housing. As soon as the surplus oil has escaped tighten the M3 screw again. Mount the orange damper pressure spring 2,4x40, the plastic spring guide and red damper pressure spring 2,4x105 on the long rear shock absorbers and secure them with the alum. spring plates. Fix the orange damper pressure spring 2,4x105 on the short front shock absorbers and secure it using the alum. spring plates.

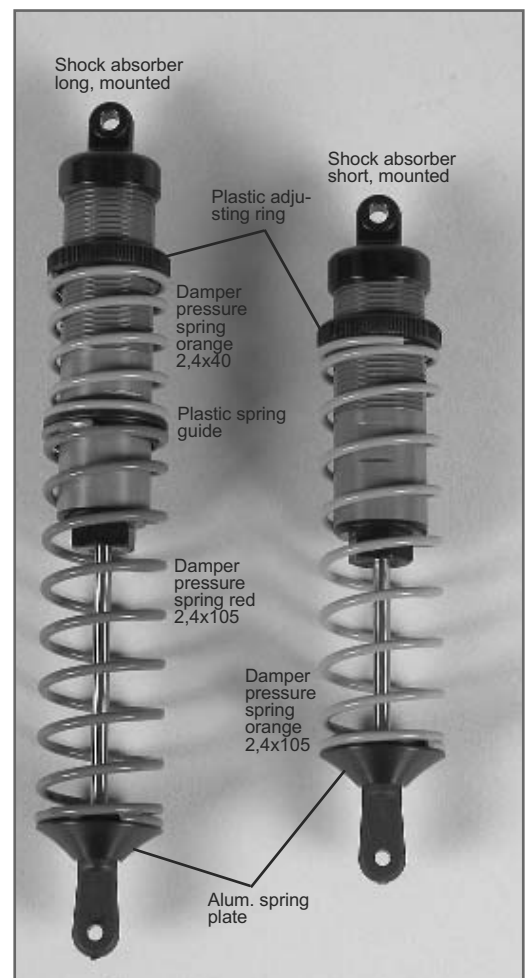

Best.Nr / Réf / Item N°
670000, 670010

T2M SAS
 ZI - Avenue André Gouy - BP 30006
 57381 FAULQUEMONT CEDEX
 Tél : +33 (0)3 87 29 25 20
 Fax : +33 (0)3 87 94 37 22
 info@t2m.tm.fr
 www.t2m-rc.fr
 www.fg-modellsport.com

HOBBY MODELLBAU Vertriebs GmbH
 Winterbergstraße 24a
 66119 SAARBRÜCKEN
 Telefon : 0681-51733
 Telefax : 0681-51735
 hobby@t2m.tm.fr
 www.t2m-rc.fr/de
 www.fg-modellsport.de



All metric screws need to be secured with thread lock fluid.

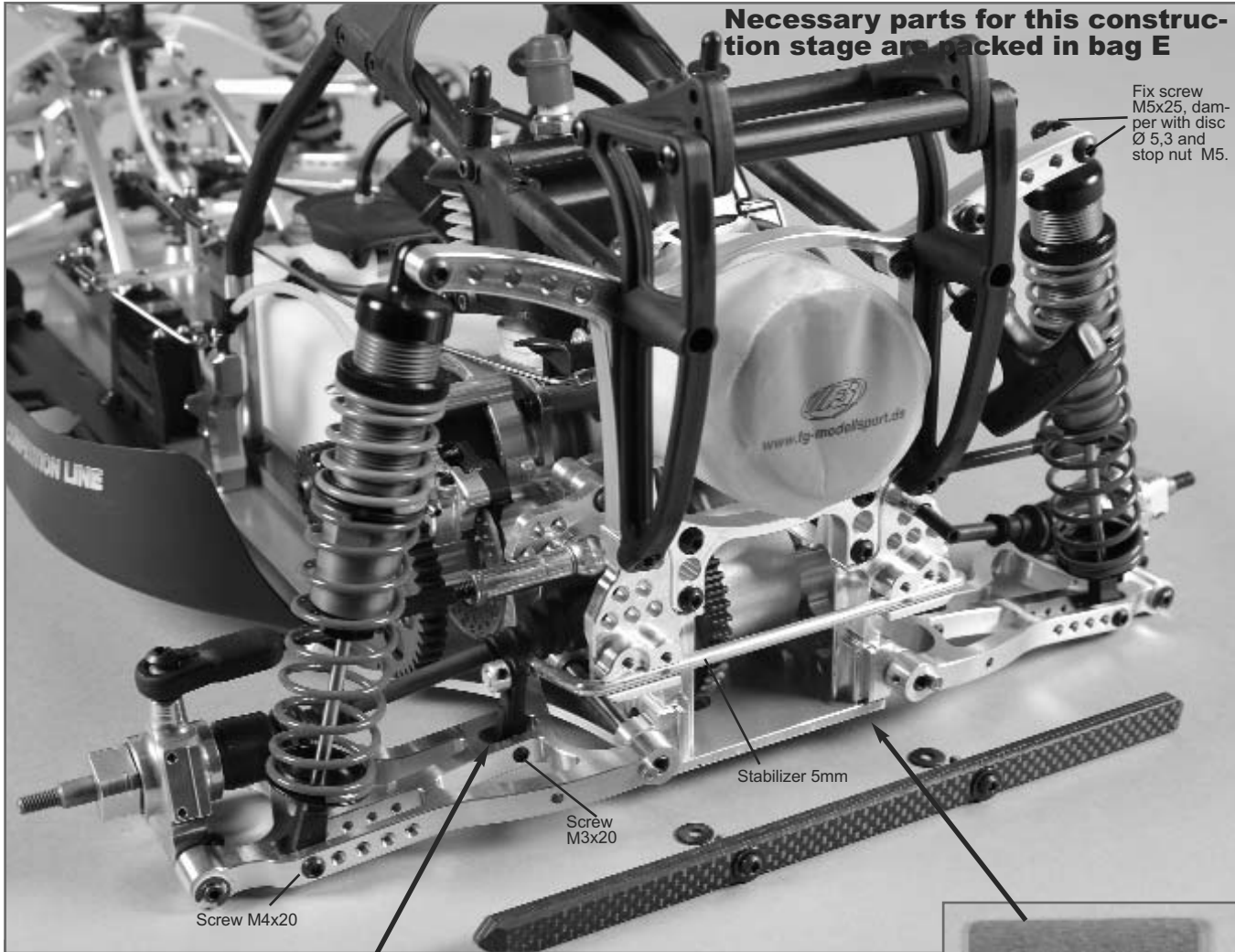

Necessary parts for this construction stage are packed in bag E

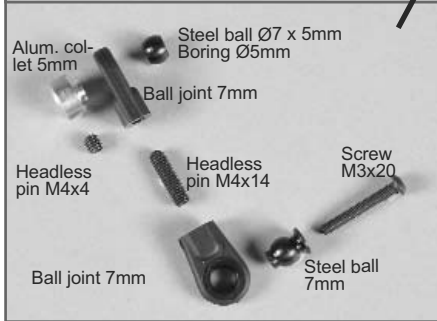

Bag E also contents alum. adjusting splines 2° which can be installed to rise the toe-in if required. Therefore fix the splines between the alum. rear axle mounts and the alum. wishbone fastenings.

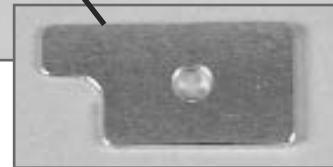

To mount the rear stabilizer remove the CFRP rear damper protection. Screw the 7mm ball joints on the M4x14 headless pins until they are in contact and until they are 90° twisted. Impress a steel ball 7mm and steel ball Ø7x5mm each one side of the ball joints. Press the ball joints 7mm with the side of the steel ball Ø7x5mm on each side of the 5mm stabilizer and fix them using the 5mm alum. retaining collar (collar facing the ball joint) and the headless pin M4x4. Mount the ball joints 7mm with the side of the steel ball 7mm to the rear lower alum. wishbones (with the collar of the steel ball facing backwards) using M3x20 pan head screws. Impress the 5mm stabilizer into the alum. rear axle mounts. Fix the stabilizer with the CFRP damper protection and screws M4x18 as well as discs Ø 4,3. Make sure you mount each one disc Ø 4,3 between CFRP damper protection and the alum. rear axle mounts in order to prevent a rubbing of the stabilizer at the CFRP damper protection.

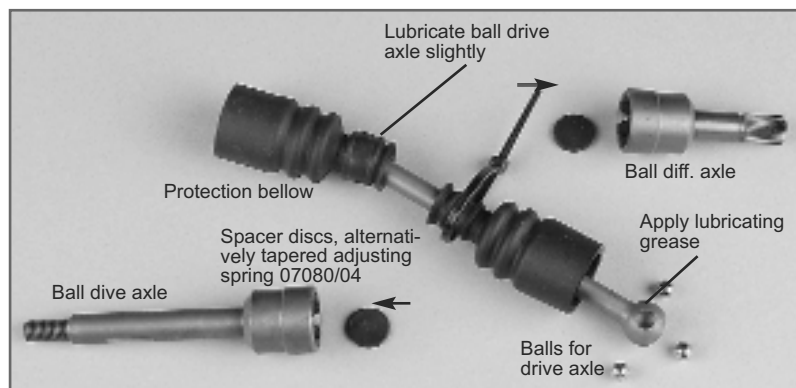

Best.Nr / Réf / Item N°
670000, 670010

T2M SAS
 ZI - Avenue André Gouy - BP 30006
 57381 FAULQUEMONT CEDEX
 Tél : +33 (0)3 87 29 25 20
 Fax : +33 (0)3 87 94 37 22
 info@t2m.tm.fr
 www.t2m-rc.fr
 www.fg-modellsport.com

HOBBY MODELLBAU Vertriebs GmbH
 Winterbergstraße 24a
 66119 SAARBRÜCKEN
 Telefon : 0681-51733
 Telefax : 0681-51735
 hobby@t2m.tm.fr
 www.t2m-rc.fr/de
 www.fg-modellsport.de

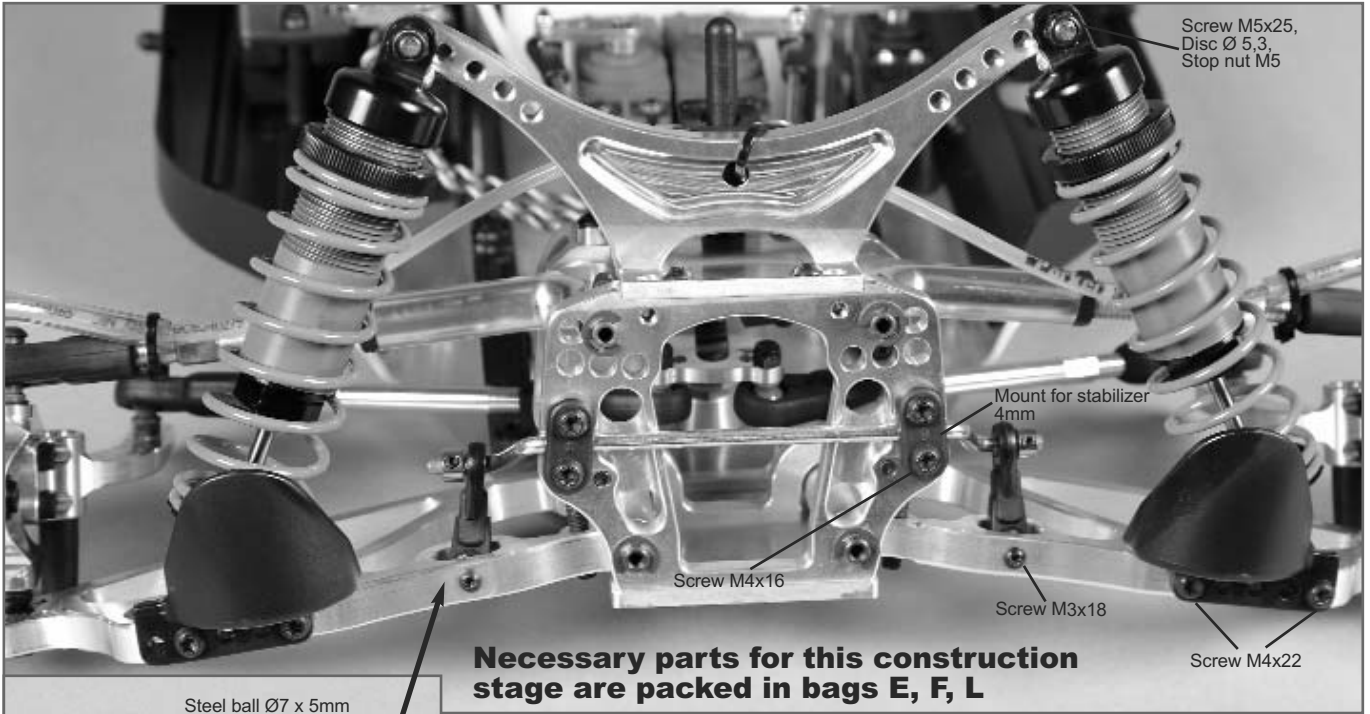

Necessary parts for this construction stage are packed in bags E, F, L



To mount the front stabilizer remove the front bumper. Screw the 7mm ball joints on the M4x14 headless pins until they are in contact and until they are 90° twisted. Impress steel ball 7mm and steel ball Ø7x5mm each one on each side of the ball joints. Press the ball joints 7mm with the side of the steel ball Ø7x5mm on each side of the 4mm stabilizer and fix them using the 4mm alum. retaining collar (collar facing the ball joint) and the headless pin M3x3. Mount the ball joint 7mm with the side of the steel ball 7mm to the front lower alum. wishbones (with the collar of the steel ball facing the front) using M3x18 pan head screws. Fix the 4mm stabilizer with the front stabilizer mount and M4x16 pan head screws.

Install the radio control system as illustrated. Use one or two servos for steering just as required. Fix the servo arms in a 90° position to the servo housing. Adjust the servo arms to this angle using the Sub-Trim function of your radio transmitter. Mount the first steering rod and adjust it to the correct length. Now mount the second steering rod and adjust the length making sure the servos do not operate against each other.

Due to the constricted space conditions we recommend to use the FG Mini Racing pack 06543/01 for the receiver/ servo power supply. Additionally the FG receiver cable Item N°. 06547/02 or FG receiver cable with switch FG/JR Item N°. 06551 is required.

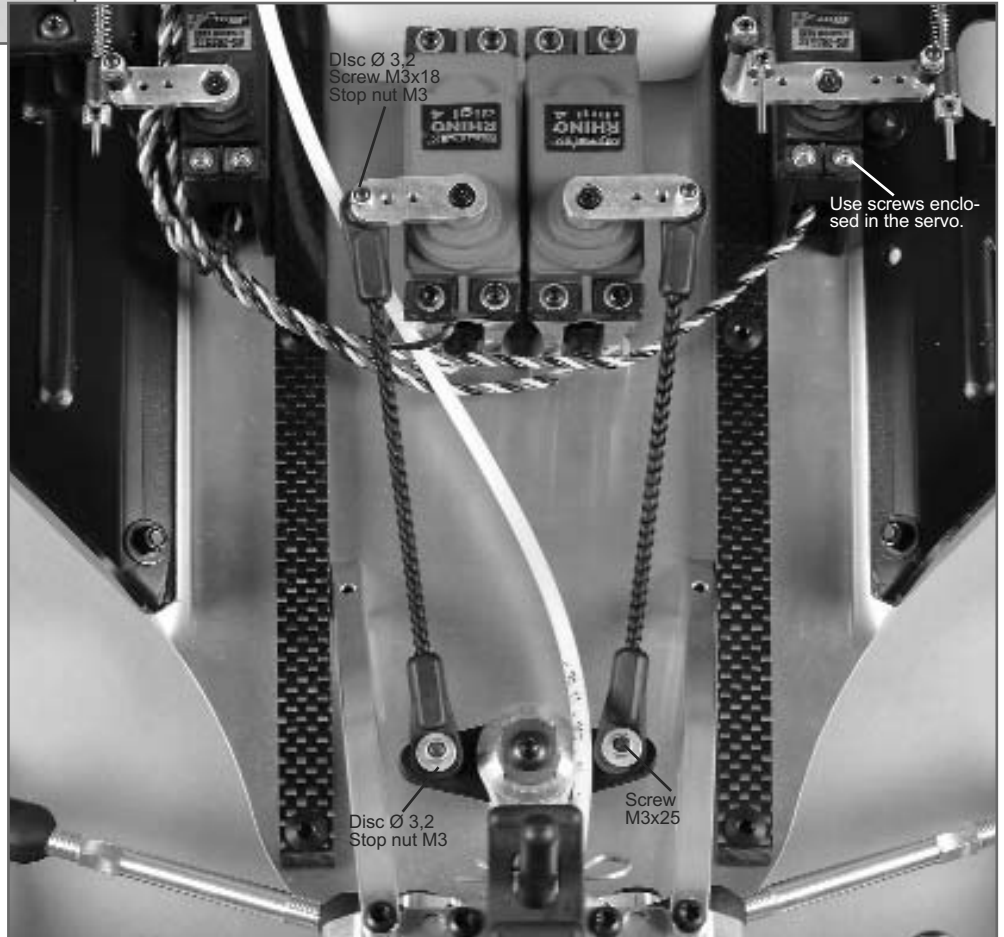

Best.Nr / Réf / Item N°
670000, 670010

T2M SAS
 ZI - Avenue André Gouy - BP 30006
 57381 FAULQUEMONT CEDEX
 Tél : +33 (0)3 87 29 25 20
 Fax : +33 (0)3 87 94 37 22
 info@t2m.tm.fr
 www.t2m-rc.fr
 www.fg-modellsport.com

HOBBY MODELLBAU Vertriebs GmbH
 Winterbergstraße 24a
 66119 SAARBRÜCKEN
 Telefon : 0681-51733
 Telefax : 0681-51735
 hobby@t2m.tm.fr
 www.t2m-rc.fr/de
 www.fg-modellsport.de

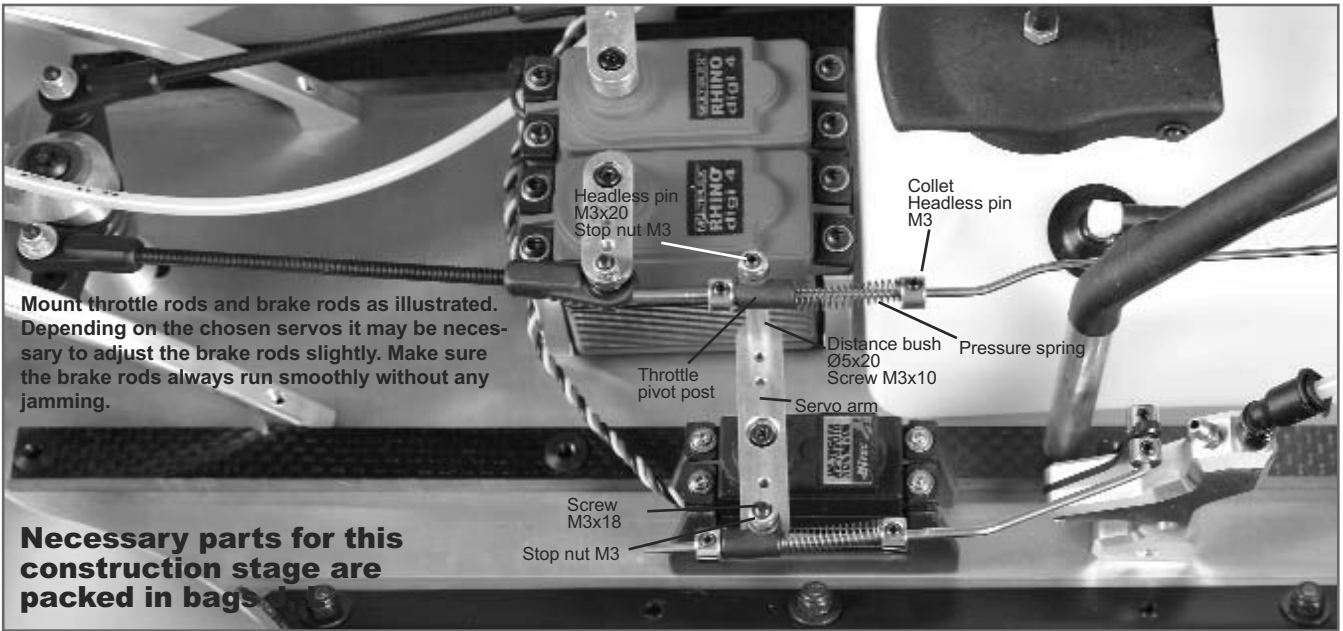

Mount throttle rods and brake rods as illustrated. Depending on the chosen servos it may be necessary to adjust the brake rods slightly. Make sure the brake rods always run smoothly without any jamming.

Necessary parts for this construction stage are packed in bags

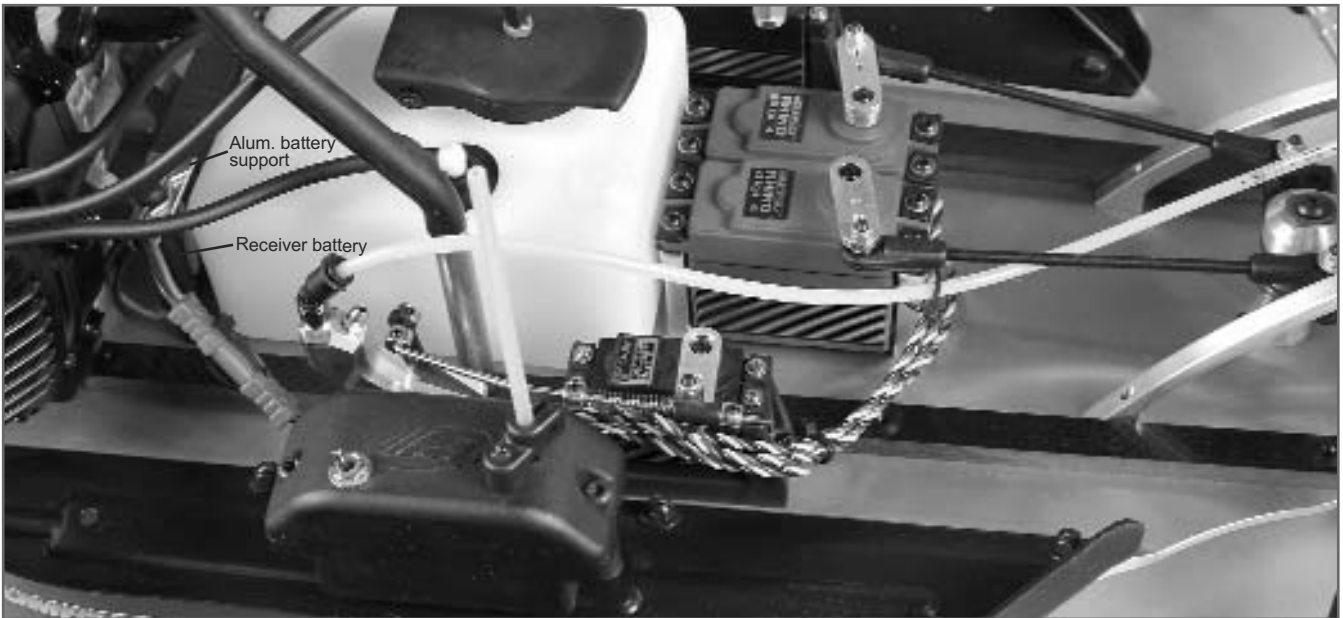

All metric screws need to be secured with thread lock fluid.

Press the oiled foam filter on the base body and fix it with the filter cover and a 4,2x16 countersunk screw.

Mount the manifold to the engine using M5x16 pan head screws and silencer gasket.

Hint: The enclosed foam filter is ready-to-use and oiled. If at a later point of time a filter is required which is ready-to-use, please proceed as follows: in order to oil the foam filter fill up the boring inside the filter with FG filter oil Item N°. 06441 and rub the oil in through repeated pressing together of the foam. Remove the surplus oil through squeezing the foam together using a cloth. Make sure the complete filter is moistened with oil and not only the outside.



Best.Nr / Réf / Item N°
670000, 670010

T2M SAS
 ZI - Avenue André Gouy - BP 30006
 57381 FAULQUEMONT CEDEX
 Tél : +33 (0)3 87 29 25 20
 Fax : +33 (0)3 87 94 37 22
 info@t2m.tm.fr
 www.t2m-rc.fr
 www.fg-modellsport.com

HOBBY MODELLBAU Vertriebs GmbH
 Winterbergstraße 24a
 66119 SAARBRÜCKEN
 Telefon : 0681-51733
 Telefax : 0681-51735
 hobby@t2m.tm.fr
 www.t2m-rc.fr/de
 www.fg-modellsport.de



All metric screws need to be secured with thread lock fluid.

Necessary parts for this construction stage are packed in bag Q2

Fix wheel cylinder and brake disc as illustrated.
 Secure the brake disc on the square wheel driver using the enclosed snap ring.



Fix the protective hoses on the brake tubes and place them as illustrated. Mount the snap rings at the connections and T-pieces. Make sure the brake tubes are not in close contact to hot vehicle components or sharp edges.

Fill and ventilate the brakes according to enclosed manual.

Make sure that under no circumstances the brake tubes at the front resp. the rear axle are squeezed or pulled by chassis components during deflecting or steering.

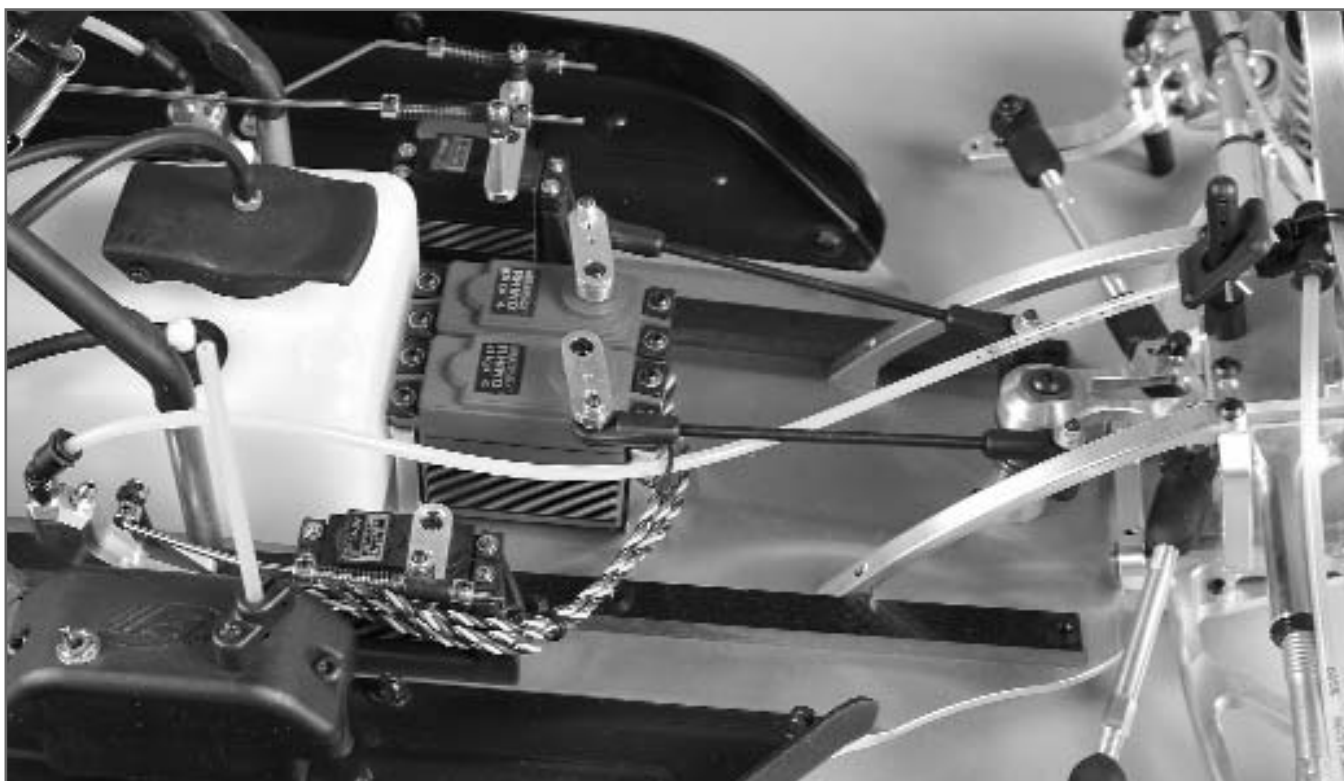

Best.Nr / Réf / Item N°
670000, 670010

T2M SAS
 ZI - Avenue André Gouy - BP 30006
 57381 FAULQUEMONT CEDEX
 Tél : +33 (0)3 87 29 25 20
 Fax : +33 (0)3 87 94 37 22
 info@t2m.tm.fr
 www.t2m-rc.fr
 www.fg-modellsport.com

HOBBY MODELLBAU Vertriebs GmbH
 Winterbergstraße 24a
 66119 SAARBRÜCKEN
 Telefon : 0681-51733
 Telefax : 0681-51735
 hobby@t2m.tm.fr
 www.t2m-rc.fr/de
 www.fg-modellsport.de



Necessary parts for this construction stage are packed in bags Q1, O

Install the gear brake as illustrated.

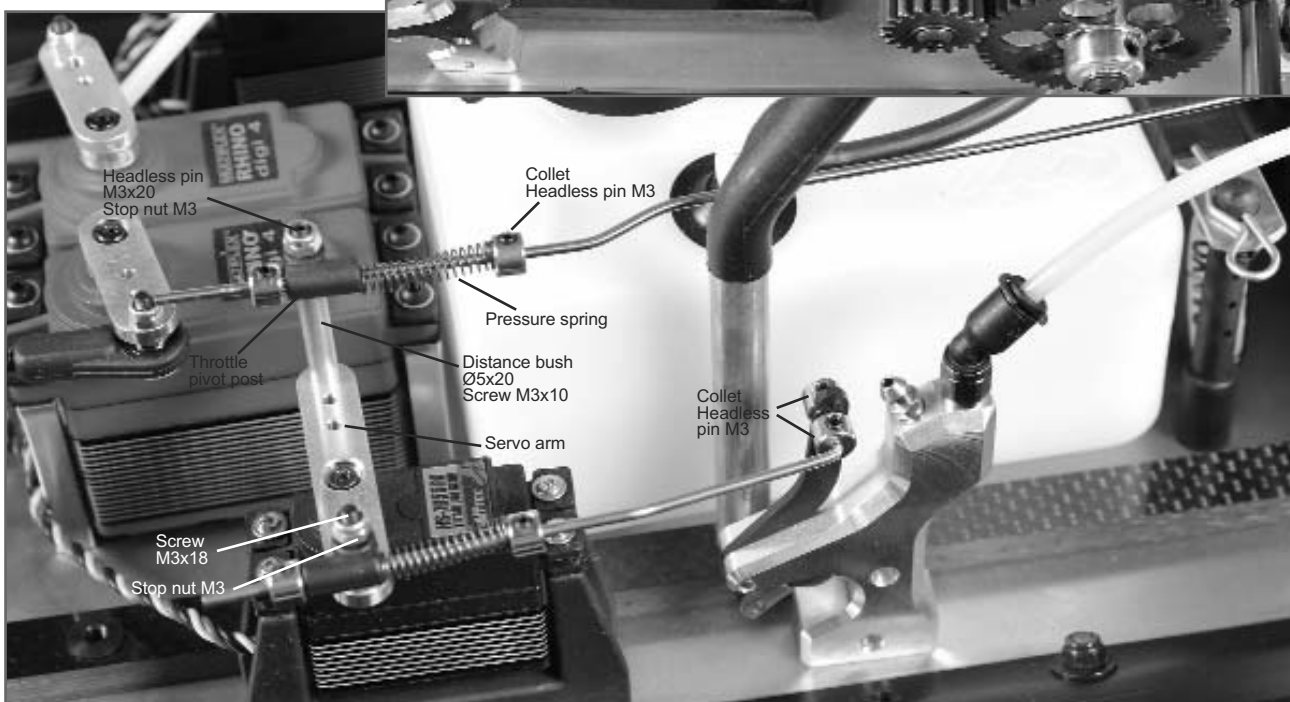
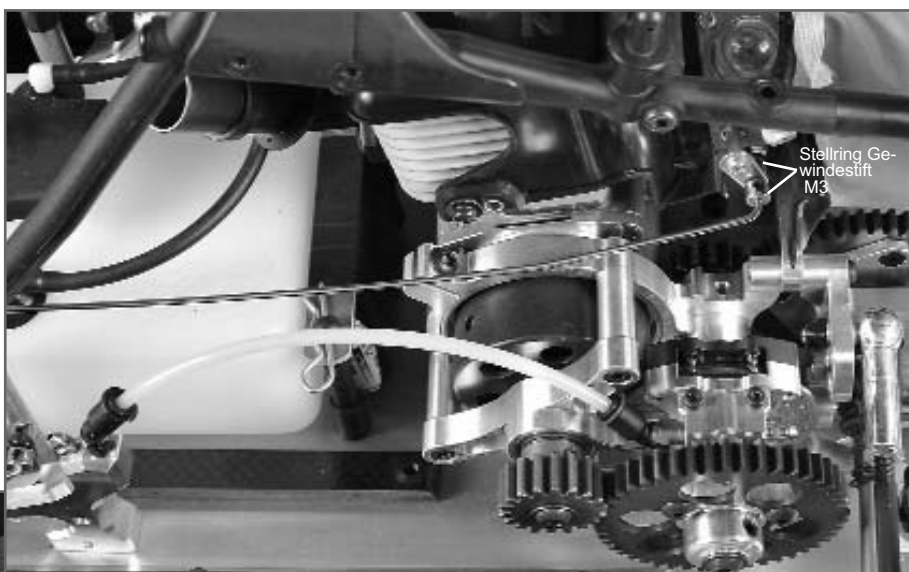

Mount Tuning pipe, fabric hose as well as the tension springs at the manifold. Fix the Tuning pipe as illustrated at the rear alum. damper plate using the alum. securing strap.

Best.Nr / Réf / Item N°
670000, 670010

T2M SAS
 ZI - Avenue André Gouy - BP 30006
 57381 FAULQUEMONT CEDEX
 Tél : +33 (0)3 87 29 25 20
 Fax : +33 (0)3 87 94 37 22
 info@t2m.tm.fr
 www.t2m-rc.fr
 www.fg-modellsport.com

HOBBY MODELLBAU Vertriebs GmbH
 Winterbergstraße 24a
 66119 SAARBRÜCKEN
 Telefon : 0681-51733
 Telefax : 0681-51735
 hobby@t2m.tm.fr
 www.t2m-rc.fr/de
 www.fg-modellsport.de

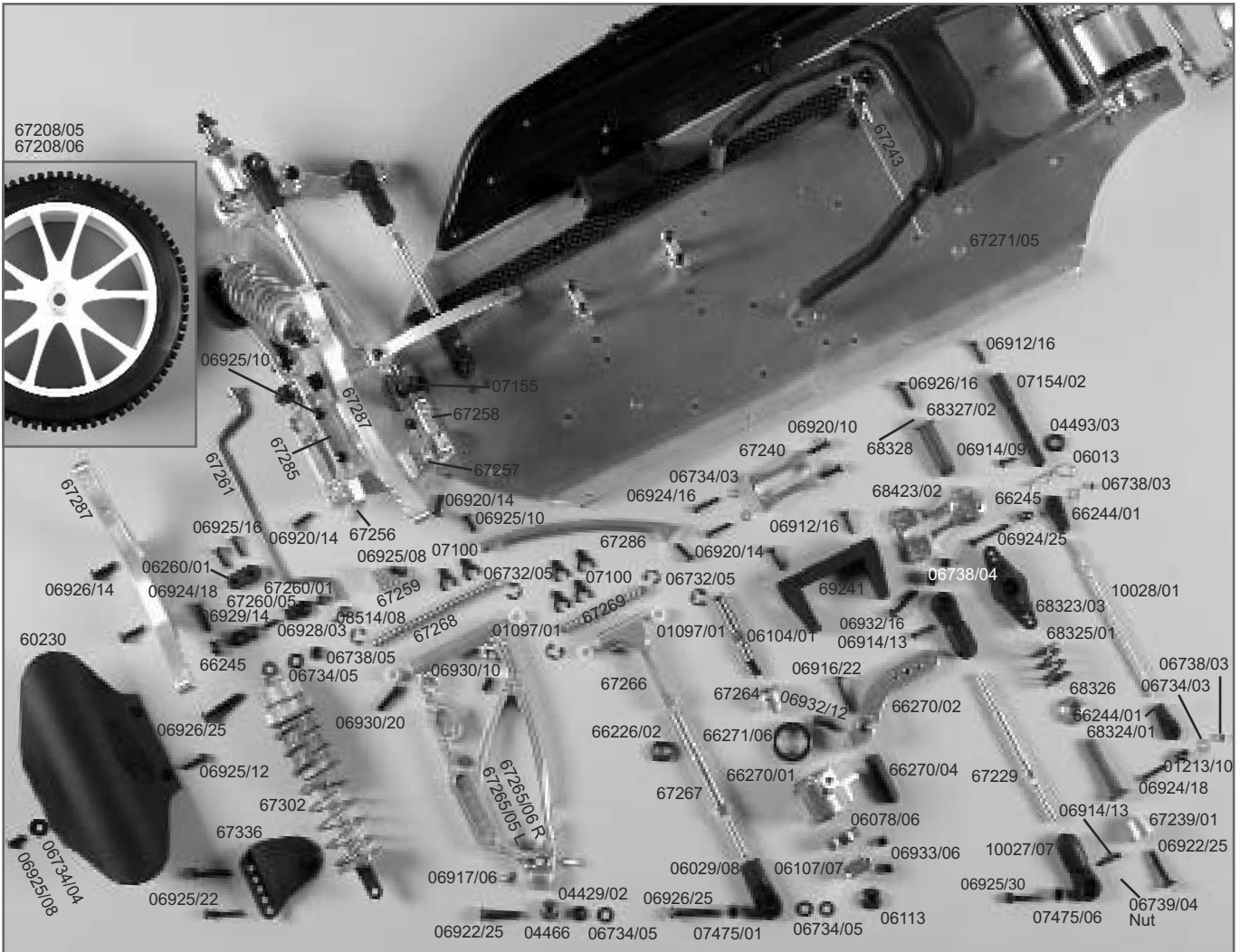
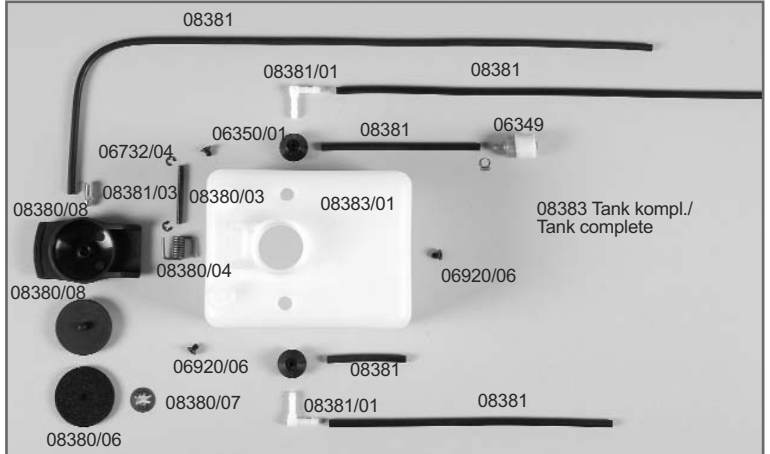
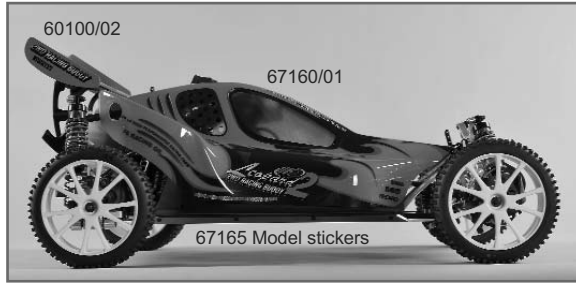
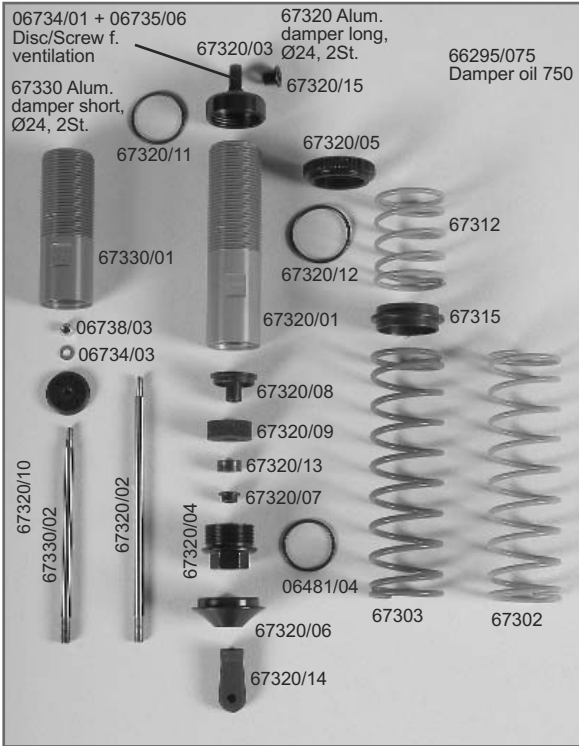

Best.Nr / Réf / Item N°
670000, 670010

T2M SAS
 ZI - Avenue André Gouy - BP 30006
 57381 FAULQUEMONT CEDEX
 Tél : +33 (0)3 87 29 25 20
 Fax : +33 (0)3 87 94 37 22
 info@t2m.fr
 www.t2m-rc.fr
 www.fg-modellsport.com

HOBBY MODELLBAU Vertriebs GmbH
 Winterbergstraße 24a
 66119 SAARBRÜCKEN
 Telefon : 0681-51733
 Telefax : 0681-51735
 hobby@t2m.fr
 www.t2m-rc.fr/de
 www.fg-modellsport.de

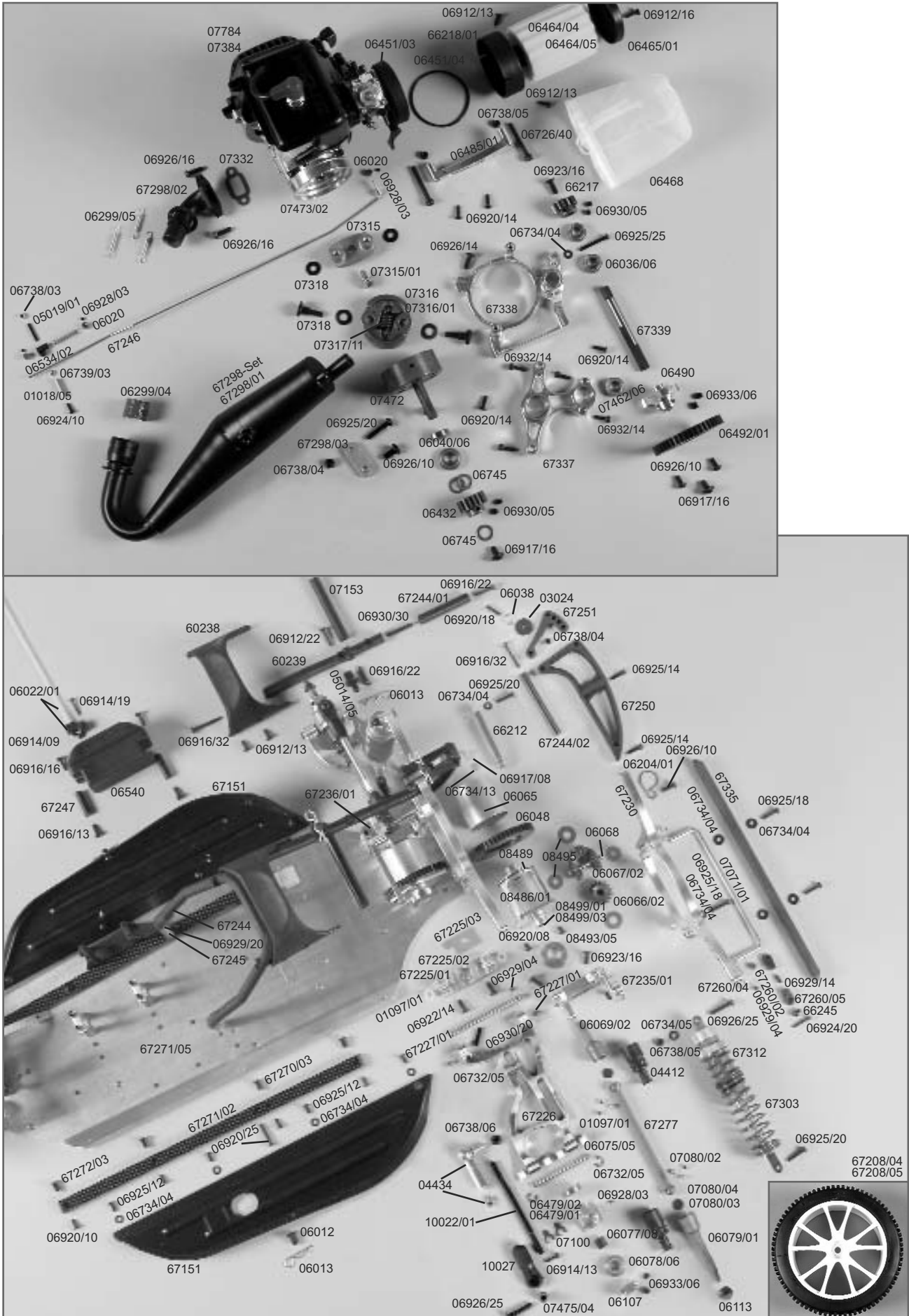

Best.Nr / Réf / Item N°
670000, 670010

T2M SAS
 ZI - Avenue André Gouy - BP 30006
 57381 FAULQUEMONT CEDEX
 Tél : +33 (0)3 87 29 25 20
 Fax : +33 (0)3 87 94 37 22
 info@t2m.tm.fr
 www.t2m-rc.fr
 www.fg-modellsport.com

HOBBY MODELLBAU Vertriebs GmbH
 Winterbergstraße 24a
 66119 SAARBRÜCKEN
 Telefon : 0681-51733
 Telefax : 0681-51735
 hobby@t2m.tm.fr
 www.t2m-rc.fr/de
 www.fg-modellsport.de

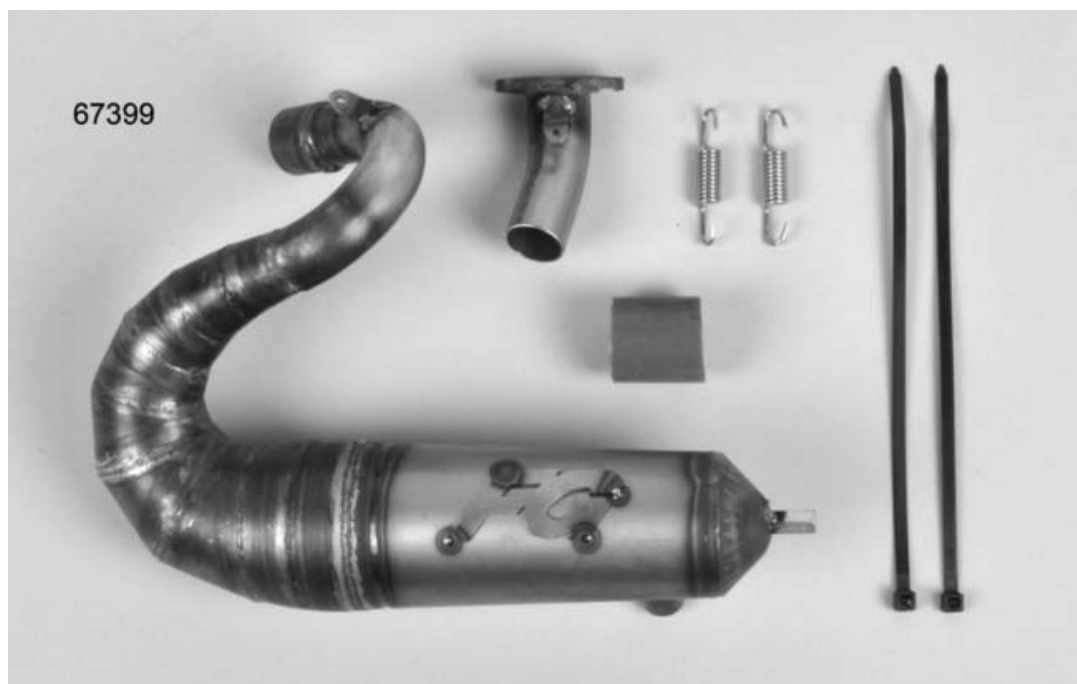
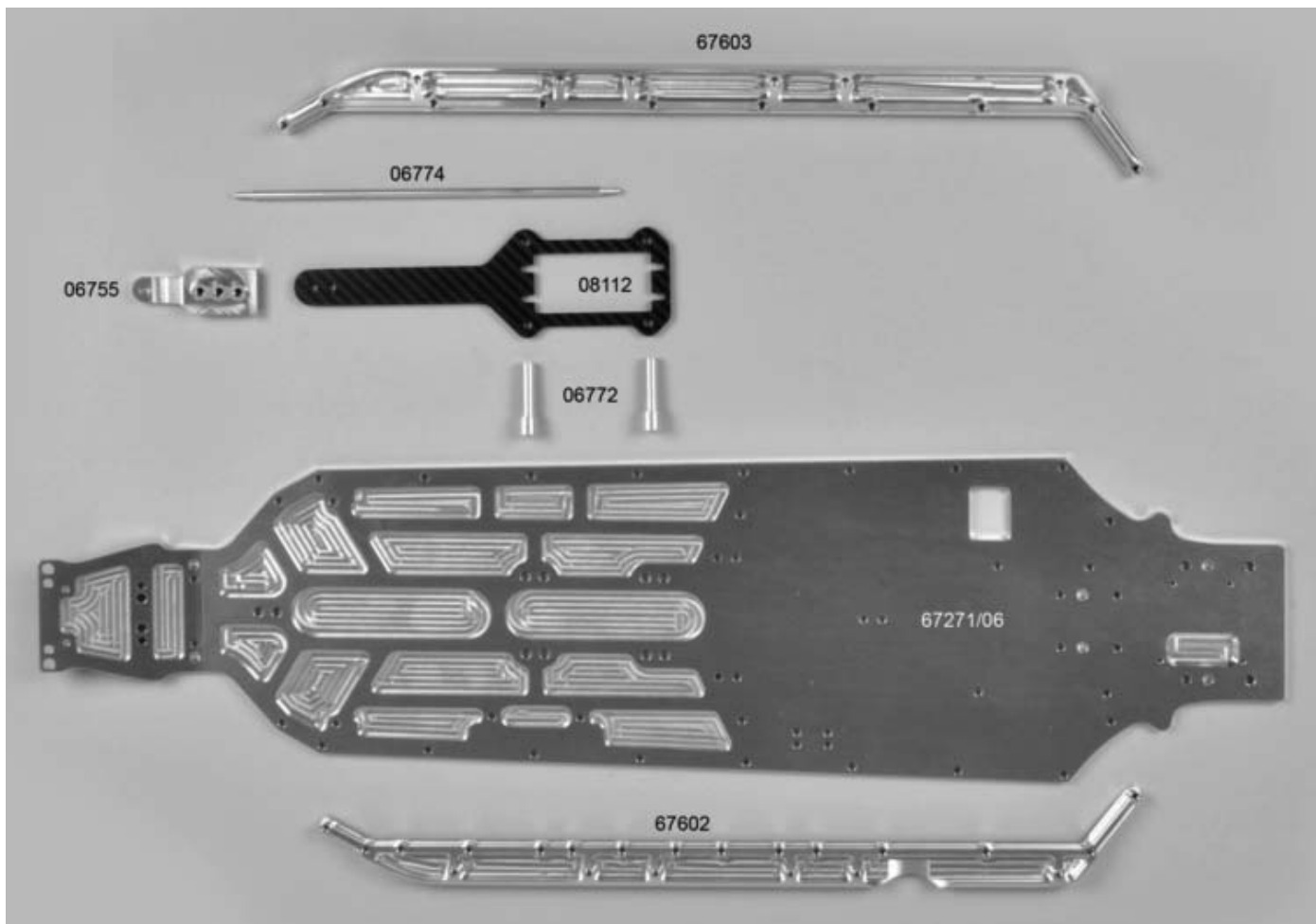

Best.Nr / Réf / Item N°
670000, 670010

- Ersatzteilliste für**
- 07700 Zenoahmotor G240RC
 - 07784 Zenoahmotor G270RC
 - 07800 Zenoahmotor G290RC
 - 07304/02 Kugelgelager, 2St.
 - 07305/08 Kurvengehäusedichtung, 1St.
 - 07308/09 Kolben, 1St.
 - 07309/09 Kolbenring, 1St.
 - 07310 Kolbenbolzen, 1St.
 - 07311 Kolbenbolzenversicherung, 2St.
 - 07312 Nadellager kompl., 1St.
 - 07313/08 Zentrierscheiben f. Nadellager, 2St.
 - 07313/08 Kurbelwelle kompl., 1St.
 - 07313/01 Keil für Kurbelwelle, 1St.
 - 07314 Sechskantmutter, 1St.
 - 07315 Mithnehmer f. Kuppl.-Backen, 1St.
 - 07315/01 Schraube f. Mithnehmer, 1St.
 - 07316 Kupplungsbacken, 2St.
 - 07317/08 Kupplungsfeder, 1St.
 - 07318 Passscheiben f. K-Backen, 2St.
 - 07319/08 Löffelrad, 1St.
 - 07323/08 Seilzugstartv., 1St.
 - 07323/09 Startergehäuse, 1St.
 - 07323/10 Federkassette, 1St.
 - 07323/11 Seilrolle, 1St.
 - 07323/12 Starterspl., 1St.
 - 07323/13 Startergriff, 1St.
 - 07323/14 Starterklinke, 1St.
 - 07323/15 Druckfeder, 1St.
 - 07323/16 Schraube/Scheib., 3St.
 - 07326/08 Sicherungsring, 1St.
 - 07328/02 Zinckerzestecker, 1St.
 - 07328/08 Zündspule, 1St.
 - 07330/08 Schrauben f. Schalld., M5x60, 2St.
 - 07332 Schalldämpfendichtung, 2St.
 - 07334/08 Schraubensatz-Motor, Set
 - 07336 Isolator, 1St.
 - 07337 Dichtung f. Vergaser, 1St.
 - 07339/08 Vergaserschrauben, 2St.
 - 07340/08 Aus-Schalter, 1St.
 - 07341/08 Motorgehäuse A, 1St.
 - 07343/08 Zündkerze, 1St.
 - 07344/08 Kabeldurchführung, 1St.
 - 07354/08 Distanzstück, 1St.
 - 07357 Luftfilter-Einsatz, 2St.
 - 07361/08 Ventilgasdusennadel/Feder, 2St.
 - 07362/09 Leerlaufdusennadel/Feder, 2St.
 - 07363 Membrane-Satz, 2St.
 - 07364 Vergaserdeckel, 1St.
 - 07365 Standdassschraube/Feder, 2St.
 - 07365/09 Standdassschr./Feder, 2St.
 - 07367/08 Drosselklappe, 1St.
 - 07368 Schenkelleder, 1St.
 - 07370 Membrane-Satz, 2St.
 - 07371 Kunststoffteil m. Verg.-Nippel, 1St.
 - 07372 Metallteil f. Pumpe, 1St.
 - 07372/01 Schrauben für Metallteil, 4St.
 - 07373 Pumpe, 1St.
 - 07374 Vergasenebel, 1St.
 - 07375 Schraube f. Vergasenebel, 1St.
 - 07385/02 Kolben 26 cm, 1St.
 - 07385/03 Kolbenring 26 cm, 1St.
 - 07385/04 Kolbenbolzen 26 cm, 1St.
 - 07701 Kurbelgehäuse A+B, 1St.
 - 07703 Dichtung G240/270RC, 1St.
 - 07703/01 Kugel, gedichtet G240/270, 1St.
 - 07706 Zylinder-Fußdicht. G240/270, 1St.
 - 07707 Zylinder G240RC, 1St.
 - 07735 Dichtung f. Isolator Zenoah, 1St.
 - 07742 Motorgehäuse B, 1St.
 - 07755 Vergaser/ G240/270RC, 1St.
 - 07755/02 Beschleunigerpumpe G240/270, Set
 - 07755/03 Ventil-Vergaser G240/270RC, Set
 - 07756 Luftfilter/ G240/270RC, kompl., 1St.

- Spare parts list for**
- 07700 Zenoahmotor G240RC
 - 07784 Zenoahmotor G270RC
 - 07800 Zenoahmotor G290RC
 - 07766 Drosselkl.-welle/Schr. G240/270, 2St.
 - 07785/01 Zylinder G270RC, 1St.
 - 07807 Zylinder G290RC, 1St.
 - 07808 Kolben G290RC, 1St.
 - 07809 Kolbenring G290RC, 1St.
 - 07810 Kolbenbolzen 29cm/G290RC, 1St.
 - 07855 Vergaser G290RC, 1St.
 - 08344/01 Kuppl.-Flansch Zenoah liegend, 1St.
 - 08345 Kuppl.-Flansch Zenoah stehend, 1St.
 - 07316 Clutch blocks, 2pcs.
 - 07317/08 Clutch spring, 1pce.
 - 07318 Dowel screws f. cl. block, 2pcs.
 - 07319/08 Cooling fan, 1pce.
 - 07323/09 Pull start unit, 1pce.
 - 07323/09 Starter housing, 1pce.
 - 07323/10 Spring assembly, 1pce.
 - 07323/11 Rope pulley, 1pce.
 - 07323/12 Rope, 1pce.
 - 07323/13 Starter handle, 1pce.
 - 07323/14 Starter ratchet, 1pce.
 - 07323/15 Pressure spring, 1pce.
 - 07323/16 Securing ring, 1pce.
 - 07328/02 Spark plug cap, 1pce.
 - 07328/08 Ignition coil, 1 pce.
 - 07330/08 Screws f. silencer M5x60, 2pcs.
 - 07332 Silencer gasket, 2pcs.
 - 07336 Engine screw set
 - 07337 Insulator, 1pce.
 - 07339/08 Carburetor gasket, 1pce.
 - 07340/08 Screws f. carburetor, 2pcs.
 - 07341/08 Circuit breaker, 1pce.
 - 07343/08 Engine housing A, 1pce.
 - 07344/08 Spark plug, 1pce.
 - 07354/08 Cable bushing, 1pce.
 - 07357 Spacer block, 1pce.
 - 07361/08 Air filter foam, 2pcs.
 - 07362/09 Needle/full-speed/spring, 2pcs.
 - 07363 Diaphragm, 2pcs.
 - 07364 Carburetor cover, 1pce.
 - 07365 Throttle screw/spring, 2pcs.
 - 07365/09 Throttle screw/spring, 2pcs.
 - 07366 Valve, 1pce.
 - 07370 Leg spring, 1pce.
 - 07371 Diaphragm, 2pcs.
 - 07371 Plastic part + carb. nipple, 1pce.
 - 07372 Cover, 1pce.
 - 07372/01 Screw for cover, 4pcs.
 - 07373 Pump, 1pce.
 - 07374 Carburetor arm, 1pce.
 - 07375 Screw for carburetor arm, 1pce.
 - 07385/02 Piston 26cm, 1pce.
 - 07385/03 Piston ring 26cm, 1pce.
 - 07385/04 Piston bolt 26cm, 1pce.
 - 07701 Crankcase hous. A+B, 1pce.
 - 07703 Seal ring G240/270, 1pce.
 - 07703/01 Ball bear. sealed G240/270, 1pce.
 - 07706 Cyl. boss gasket G240/270, 1pce.
 - 07707 Cylinder G240, 1pce.
 - 07735 Gasket f. insulator/Zen., 1pce.
 - 07742 Engine housing B, 1pce.
 - 07755 Carburetor G240/270, 1pce.
 - 07755/02 Accelerator pump G240/270, set
 - 07755/03 Valve-Carburetor G240/270, set
 - 07756 Air filter G240/270, kompl., 1pce.
 - 07766 Thr. valve sh.scr. G240/270, 2pcs.
 - 07785/01 Cylinder G290RC, 1pce.
 - 07807 Cylinder G290RC, 1pce.
 - 07808 Piston ring G290RC, 1pce.
 - 07809 Gudgeon pin 29cm/G290, 1pce.
 - 07810 Gudgeon G290RC, 1pce.
 - 07855 Coupling flange Zen. horiz., 1pce.
 - 08344/01 Coupling flange Zen. vert., 1pce.

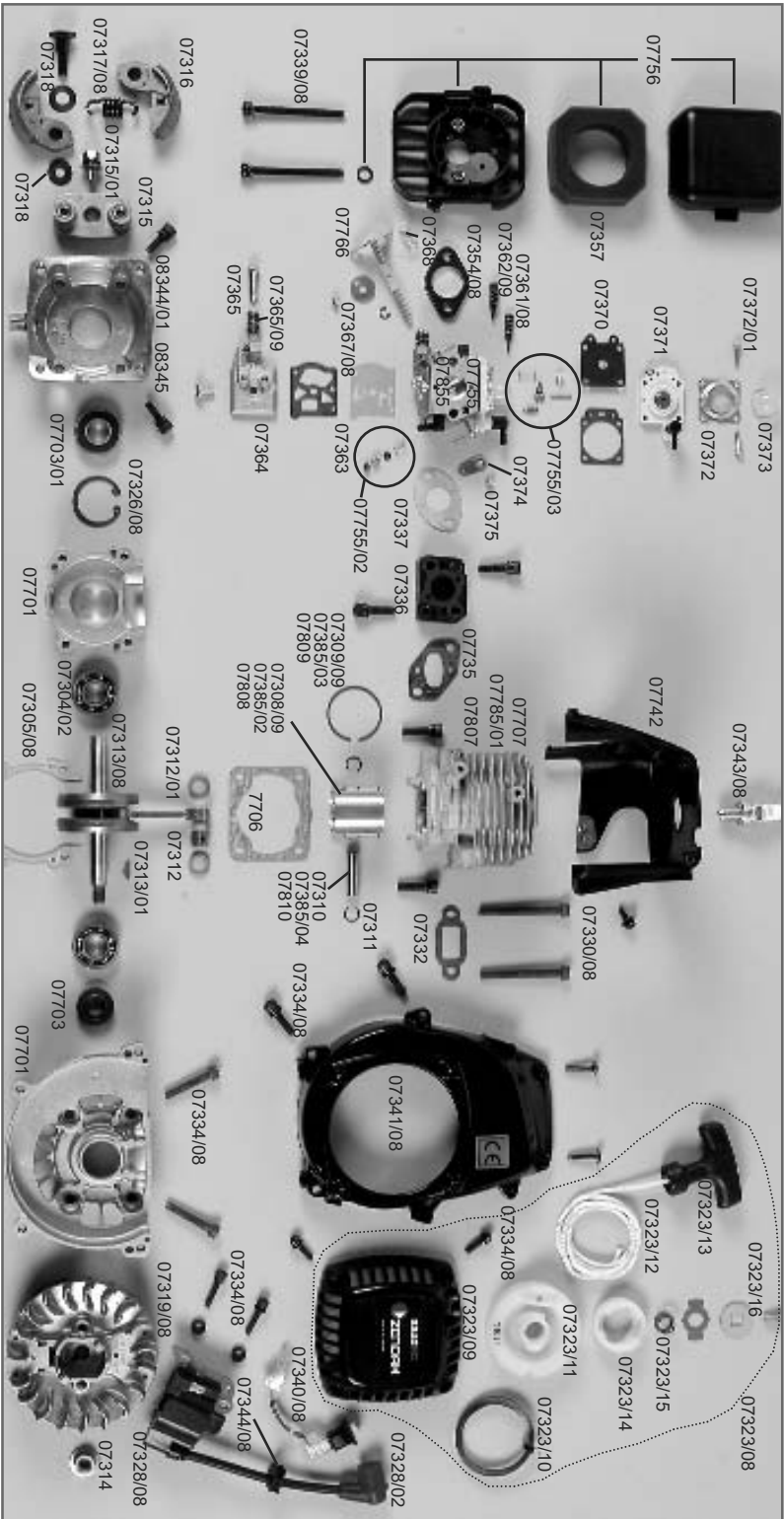

Best.Nr / Réf / Item N°
670000, 670010

T2M SAS
 ZI - Avenue André Gouy - BP 30006
 57381 FAULQUEMONT CEDEX
 Tél : +33 (0)3 87 29 25 20
 Fax : +33 (0)3 87 94 37 22
 info@t2m.fr
 www.t2m-rc.fr
 www.fg-modellsport.com

HOBBY MODELLBAU Vertriebs GmbH
 Winterbergstraße 24a
 66119 SAARBRÜCKEN
 Telefon : 0681-51733
 Telefax : 0681-51735
 hobby@t2m.fr
 www.t2m-rc.fr/de
 www.fg-modellsport.de



**Explosions für/ Vue éclatée pour /
 Exploded view for**

Motor G230
 Moteur G230
 Engine G230

Best.-Nr./ Item N°./ Réf. 07300/09

Motor G260
 Moteur G260
 Engine G260

Best.-Nr./ Item N°./ Réf. 07384

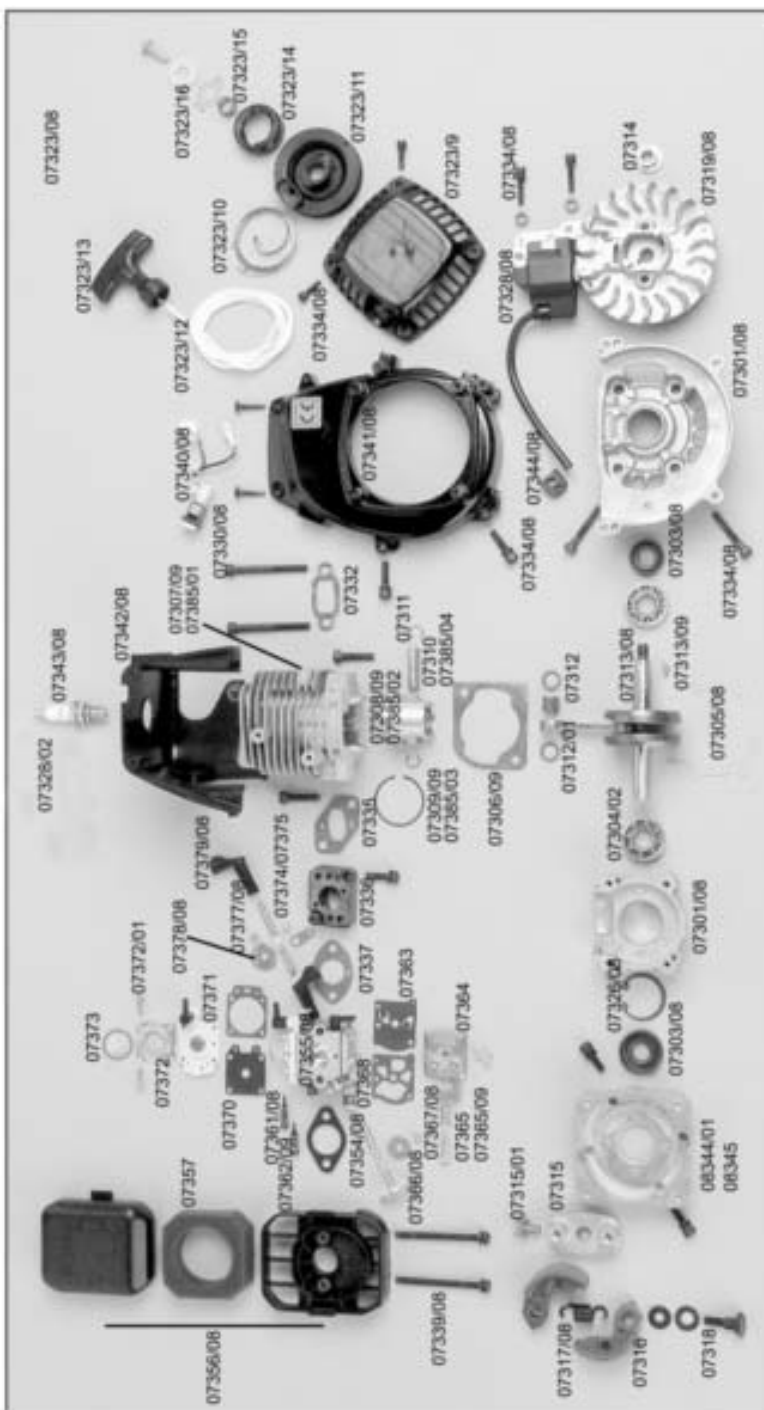

Ersatzteilliste

07300/09	Zenoahmotor G230, 1St.
07384	Zenoahmotor G260, 1St.
07301/08	Kurbelgehäuse A+B, 1St.
07303/08	Dichtring, 2St.
07304/02	Kugellager, 2St.
07305/08	Kurbelgehäusedichtung, 1St.
07306/09	Zylinder-Fußdichtung, 1St.
07307/09	Zylinder G230, 1St.
07308/09	Kolben G230, 1St.
07309/09	Kolbenring G230, 1St.
07310	Kolbenbolzen, 1St.
07311	Kolbenbolzensicherung, 2St.
07312	Nadellager kompl., 1St.
07312/01	Zentrierscheiben f. Nadellager, 2St.
07313/08	Kurbelwelle kompl., 1St.
07313/01	Keil für Kurbelwelle, 1St.
07314	Sechskantmutter, 1St.
07315	Mitnehmer f. Kuppl.-Backen, 1St.
07315/01	Schraube f. Mitnehmer, 1St.
07316	Kupplungsbacken, 2St.
07317/08	Kupplungsfeder, 1St.
07318	Passschrauben f. K.-Backen 2St.
07319/08	Lüfterrad/G230/260, 1St.
07323/08	Seilzugstartv. kpl./G230/260, 1St.
07323/09	Startergehäuse/G230/260, 1St.
07323/10	Federkassette /G230/260, 1St.
07323/11	Seilrolle/G230/260, 1St.
07323/12	Starterseil/G230/260, 1St.
07323/13	Startergriff/G230/260, 1St.
07323/14	Starterklinke/G230/260, 1St.
07323/15	Druckfeder/G230/260, 1St.
07323/16	Schraube/Scheib./G230/260, 3St.
07326/08	Sicherungsring/G230/260, 1St.
07328/02	Zündkerzenstecker, 1St.
07328/08	Zündspule/ G230/260, 1St.
07330/08	Schraub. f. Schalld. M5x60/Zen., 2St.
07332	Schalldämpferdicht. /Zen., 2St.
07334/08	Schraubensatz-Motor, Set
07335	Dichtung f. Isolator /Zenoah, 1St.
07336	Isolator, 1St.
07337	Dichtung f. Vergaser /Zenoah, 1St.
07339/08	Vergaserschrauben/G230/260, 2St.
07340/08	Aus-Schalter/ G230/260, 1St.
07341/08	Motorgehäuse A, 1St.
07342/08	Motorgehäuse B, 1St.
07343/08	Zündkerze/ G230, 1St.
07344/08	Kabeldurchführung/ G230/260, 1St.
07354/08	Distanzstück/ G230, 1St.
07355/08	Vergaser/ G230/260, 1St.
07356/08	Luftfilter/G230/G260, kompl., 1St.
07357	Luftfilter-Einsatz / Zenoah, 2St.
07361/08	Vollgasdüsenadel/ Feder, 2St.
07362/09	Leerlaufdüsenadel/Feder G230, 2St.
07363	Membrane-Satz, 2St.
07364	Vergaserdeckel, 1St.
07365	Standgasschraube/ Feder, 2St.
07365/09	Standgasschr./Feder G230/260, 2St.
07366/08	Drosselklappenwelle m. Schraube, 2St.
07367/08	Drosselklappe, 1St.
07368	Schenkelfeder, 1St.
07370	Membrane-Satz, 2St.
07371	Kunststoffteil m. Vergaser-Nippel, 1St.
07372	Metallteil f. Pumpe, 1St.
07372/01	Schrauben für Metallteil, 4St.
07373	Pumpe, 1St.
07374	Vergaserhebel, 1St.
07375	Schraube f. Vergaserhebel, 1St.
07377/08	Choke-Welle m. Schraube, 2St.
07378/08	Choke-Klappe, 1St.
07379/08	Choke-Hebel, 2St.
07385/01	Zylinder 26 ccm, 1St.
07385/02	Kolben 26 ccm, 1St.
07385/03	Kolbenring 26 ccm, 1St.
07385/04	Kolbenbolzen 26 ccm, 1 St.
08344/01	Kuppl.-Flansch Zen. liegend, 1St.
08345	Kuppl.-Flansch Zen. stehend, 1St.

Best.Nr / Réf / Item N°
670000, 670010

T2M SAS
 ZI - Avenue André Gouy - BP 30006
 57381 FAULQUEMONT CEDEX
 Tél : +33 (0)3 87 29 25 20
 Fax : +33 (0)3 87 94 37 22
 info@t2m.fr
 www.t2m-rc.fr
 www.fg-modellsport.com

HOBBY MODELLBAU Vertriebs GmbH
 Winterbergstraße 24a
 66119 SAARBRÜCKEN
 Telefon : 0681-51733
 Telefax : 0681-51735
 hobby@t2m.fr
 www.t2m-rc.fr/de
 www.fg-modellsport.de



Pièces détachées

07300/09	Moteur Zenoah G230, 1pc
07384	Moteur Zenoah G260, 1pc
07301/08	Carter moteur A+B, 1pc
07303/08	Joint spy, 2 pcs
07304/02	Roulements à billes, 2 pcs
07305/08	Joint de carter, 1pc
07306/09	Joint de cylindre, 1pc
07307/09	Cylindre G230, 1pc
07308/09	Piston G230, 1pc
07309/09	Segment piston G230, 1pc
07310	Axe de piston, 1pc
07311	Clips d'axe de piston, 2 pcs
07312	Roulements à aiguilles, 1pc
07312/01	Rondelles de calages, 2 pcs
07313/08	Vilebrequin, 1pc
07313/01	Cale vilebrequin, 1pc
07314	Ecrou, 1pc
07315	Entrainement masselotte, 1pc
07315/01	Vis entrainement Zenoah, 1pc
07316	Masselotte embrayage Zenoah, 2 pcs
07317/08	Ressort embrayage, 1pc
07318	Vis de fixation de masselottes, 2 pcs
07319/08	Volant magnétique, 1pc
07323/08	Lanceur G230/G260, 1pc
07323/09	Carter de lanceur G230/260, 1pc
07323/10	Ressort de lanceur G230/260, 1pc
07323/11	Poulie de lanceur G230/260, 1pc
07323/12	Ficelle de lanceur G230/260, 1pc
07323/13	Poignée de lanceur G230/260, 1pc
07323/14	Cloche de lanceur G230/260, 1pc
07323/15	Ressort de pression G230/260, 1pc
07323/16	Vis rondelles G230/260, 3 pcs
07326/08	Circlips G230/260, 1pc
07328/02	Cosse bougie, 1pc
07328/08	Bobine d'allumage G230/260, 1pc
07330/08	Vis échappement M5x60, 2 pcs
07332	Joint d'échappement, 2 pcs
07334/08	Kit visserie moteur
07335	Joint de bride isolante, 1pc
07336	Bride isolante, 1pc
07337	Joint de carburateur, 1pc
07339/08	Visserie carburateur, 2 pcs
07340/08	Coupe circuit G230/260, 1pc
07341/08	Carter moteur A, 1pc
07342/08	Carter moteur B, 1pc
07343/08	Bougie G230, 1pc
07344/08	Fixation câble G230/260, 1pc
07354/08	Entretoise carburateur G230, 1pc
07355/08	Carburateur G230/260, 1pc
07356/08	Filtre à air G230/260, 1pc
07357	Mousse de filtre à air, 2pcs
07361/08	Vis de richesse + ressort, 2pcs
07362/09	Vis de ralenti ressort G230, 2pcs
07363	Set membrane, 2pcs
07364	Carter inf. carburateur, 1pc
07365	Vis de ralenti + ressort, 2pcs
07365/09	Vis de ralenti G230/260, 2pcs
07366/08	Axe de papillon+vis, 2pcs
07367/08	Papillon, 1pc
07368	Ressort de rappel, 1pc
07370	Membrane set, 2pcs
07371	Pièces plastique carburateur, 1pc
07372	Fixation pompe d'amorçage, 1pc
07372/01	Vis, 4pcs
07373	Pompe d'amorçage, 1pc
07374	Commande de papillon, 1pc
07375	Vis de commande de carburateur, 1pc
07377/08	Axe de starter + vis, 2pcs
07378/08	Papillon de starter, 1pc
07379/08	Levier de commande de starter, 2pcs
07385/01	Cylindre 26 ccm, 1pc
07385/02	Piston 26 ccm, 1pc
07385/03	Segment 26 ccm, 1pc
07385/04	Axe piston 26 ccm
08344/01	Carter de fixation moteur couché, 1pc
08345	Carter de fixation moteur vertical, 1pc

Spare parts

07300/09	Zenoah engine G230, 1pce.
07384	Zenoah engine G260, 1pce.
07301/08	Crank case housing A+B, 1pce.
07303/08	Seal ring, 2pcs.
07304/02	Bearings, 2pcs.
07305/08	Crankshaft gasket, 1pce.
07306/09	Cylinder gasket, 1pce.
07307/09	Cylinder G230, 1pce.
07308/09	Piston G230, 1pce.
07309/09	Piston ring G230, 1pce.
07310	Gudgeon pin, 1pce.
07311	Gudgeon pin clips, 2pcs.
07312	Needle bearing, 1pce.
07312/01	Spacer washer, 2pcs.
07313/08	Crankshaft complete, 1pce.
07313/01	Key for crankshaft, 1pce.
07314	Hexagon nut, 1pce.
07315	Clutch block carrier, 1pce.
07315/01	Screw for carrier, 1pce.
07316	Clutch blocks, 2pcs.
07317/08	Clutch spring, 1pce.
07318	Dowel screws f. clutch bl., 2pcs.
07319/08	Cooling fan/G230/G260, 1pce.
07323/08	Pull start unit/G230/260, 1pce.
07323/09	Starter hous./G230/260, 1pce.
07323/10	Spring assem./G230/260, 1pce.
07323/11	Rope pulley/G230/260, 1pce.
07323/12	Rope/G230/G260, 1pce.
07323/13	Starter handle/G230/260, 1pce.
07323/14	Starter ratchet/G230/260, 1pce.
07323/15	Press. spring/G230/260, 1pce.
07323/16	Screw,disks/G230/260, 3pcs.
07326/08	Securing ring/G230/260, 1pce.
07328/02	Spark plug cap, 1pce.
07328/08	Ignition coil/G230/260, 1pce.
07330/08	Scews f.silencer M5x60/Zen., 2pcs.
07332	Silencer gasket /Zenoah, 2pcs.
07334/08	Screw set engine
07335	Insulator gasket/Zenoah, 1pce.
07336	Insulator, 1pce.
07337	Carburetor gasket/Zenoah, 1pce.
07339/08	Screws f.carb./G230/260, 2pcs.
07340/08	Circuit breaker/G230/260, 1pce.
07341/08	Engine housing A, 1pce.
07342/08	Engine housing B, 1pce.
07343/08	Spark plug G230, 1pce.
07344/08	Cable bush./G230/260, 1pce.
07354/08	Spacer block G230, 1pce.
07355/08	Carburetor/G230/260, 1pce.
07356/08	Air filter/G230/260, 1pce.
07357	Air filter foam, Zenoah, 2pcs.
07361/08	Needle(full-speed)/ spring, 2pcs.
07362/09	Needle(idle speed)/spring G230, 2pcs.
07363	Diaphragm, 2pcs.
07364	Carburetor cover, 1pce.
07365	Throttle screw /spring, 2pcs.
07365/09	Throttle screw/spring G230/240/260/270, CY, 2pcs.
07366/08	Valve, 1pce.
07367/08	Valve G230/240/260/270, CY, 1pce.
07368	Leg spring, 1pce.
07370	Diaphragm set, 2pcs.
07371	Plastic part with carb. nipple, 1pce.
07372	Metal part f. pump, 1pce.
07372/01	Screws f. metal part, 4pcs.
07373	Pump, 1pce.
07374	Carburetor arm, 1pce.
07375	Screw f. carburetor arm, 1pce.
07377/08	Choke shaft w. screw, 2pcs.
07378/08	Choke flap, 1pce.
07379/08	Choke lever, 2pcs.
07385/01	Cylinder 26 ccm, 1pce.
07385/02	Piston 26 ccm, 1pce.
07385/03	Piston ring 26cc, 1pce.
07385/04	Gudgeon pin 26cc, 1pce.
08344/01	Coupling flange Zenoah horizontal
08345	Coupling flange Zenoah vertical

Best.Nr / Réf / Item N°
670000, 670010

T2M SAS
 ZI - Avenue André Gouy - BP 30006
 57381 FAULQUEMONT CEDEX
 Tél : +33 (0)3 87 29 25 20
 Fax : +33 (0)3 87 94 37 22
 info@t2m.tm.fr
 www.t2m-rc.fr
 www.fg-modellsport.com

HOBBY MODELLBAU Vertriebs GmbH
 Winterbergstraße 24a
 66119 SAARBRÜCKEN
 Telefon : 0681-51733
 Telefax : 0681-51735
 hobby@t2m.tm.fr
 www.t2m-rc.fr/de
 www.fg-modellsport.de



SICHERHEITSHINWEISE ZUR HANDHABUNG VON WIEDERAUFLADBAREN NIMH AKKUS



Bei korrekter Handhabung sind NIMH Akkus eine sichere und zuverlässige Energiequelle. Bei nicht korrekter Handhabung können Probleme entstehen wie z.B. Leer/Auslaufen oder im Extremfall Feuer oder Explosion.

Beachten Sie daher bitte folgende Sicherheitshinweise:

- Versuchen Sie niemals einen wiederaufladbaren Akku zu öffnen.

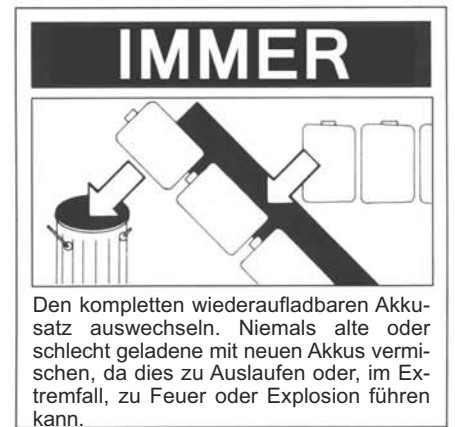

Best.Nr / Réf / Item N°
670000, 670010

T2M SAS
 ZI - Avenue André Gouy - BP 30006
 57381 FAULQUEMONT CEDEX
 Tél : +33 (0)3 87 29 25 20
 Fax : +33 (0)3 87 94 37 22
 info@t2m.tm.fr
 www.t2m-rc.fr
 www.fg-modellsport.com

HOBBY MODELLBAU Vertriebs GmbH
 Winterbergstraße 24a
 66119 SAARBRÜCKEN
 Telefon : 0681-51733
 Telefax : 0681-51735
 hobby@t2m.tm.fr
 www.t2m-rc.fr/de
 www.fg-modellsport.de



CONSIGNES DE SECURITE SUR LES BATTERIES NI-MH RECHARGEABLES



- Ne jamais tenter d'ouvrir une batterie rechargeable.

Utilisez correctement les batteries rechargeables qui constituent une source d'énergie fiable et sûre. Des problèmes peuvent survenir si on ne les utilise pas correctement : fuite ou dans des cas extrêmes, incendie ou explosion.

Voici quelques conseils simples qui vous permettront d'éviter ce genre de problèmes.

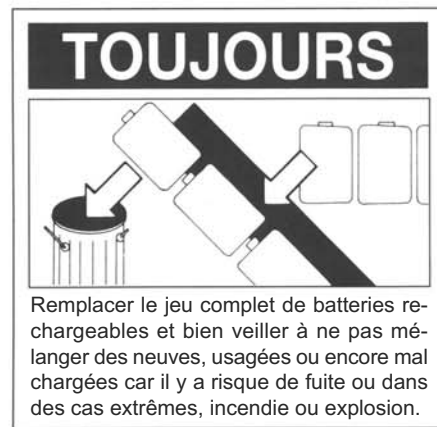

Best.Nr / Réf / Item N°
67014, 67016, 67017
Leopard 2 Competition

T2M SAS
 ZI - Avenue André Gouy - BP 30006
 57381 FAULQUEMONT CEDEX
 Tél : +33 (0)3 87 29 25 20
 Fax : +33 (0)3 87 94 37 22
 info@t2m.tm.fr
 www.t2m-rc.fr
 www.fg-modellsport.com

HOBBY MODELLBAU Vertriebs GmbH
 Winterbergstraße 24a
 66119 SAARBRÜCKEN
 Telefon : 0681-51733
 Telefax : 0681-51735
 hobby@t2m.tm.fr
 www.t2m-rc.fr/de
 www.fg-modellsport.de



BATTERY SAFETY GUIDELINES



- Never attempt to open a rechargeable battery.

Use correctly the rechargeable batteries which are a safe and dependable source of portable power. Problems may occur if they are misused or abused resulting in leakage or, in extreme cases, fire or explosion.

Here are some simple guidelines to safe use, intended to eliminate such problems.

ALWAYS

Take care to install your rechargeable batteries correctly, observing the plus and minus marks on the battery and appliance. Incorrect fitting (wrong polarity) can cause leakage or, in extreme cases, fire or even an explosion.

ALWAYS

Replace the whole set of rechargeable batteries at one time, taking care not to mix old and new batteries or batteries of different types, since this can result in leakage or, in extreme cases, fire or even an explosion.

ALWAYS

Store new rechargeable batteries in their packaging and away from metal objects which may cause a short-circuit resulting in leakage or, in extreme cases, fire or even an explosion.

ALWAYS

Remove dead rechargeable batteries from equipment and all rechargeable batteries from equipment you know you are not going to use for a long time. Otherwise the batteries may leak and cause damage.

NEVER

Never dispose of rechargeable batteries in fire as this can cause them explode. Always dispose of dead rechargeable batteries in dedicated waste collecting points or in specialized recycling centers.

NEVER

Never attempt to recharge ordinary batteries, either in a charger or by applying heat to them. They may leak, cause fire or even explode. There are special rechargeable batteries which are clearly marked as such.

ALWAYS

Supervise children if they are replacing rechargeable batteries themselves in order to ensure these guidelines are followed.

ALWAYS

Make sure that the rechargeable battery compartment is securely closed.



HOBBY MODELLBAU Vertriebs GmbH
Winterbergstraße 24a
66119 SAARBRÜCKEN
Telefon : 0681-51733
Telefax : 0681-51735
hobby@t2m.tm.fr

www.t2m-rc.fr/de

www.fg-modellsport.de

 **ACHTUNG**

Dies ist ein echtes RC Modell. Das RC Model ist geeignet für Benutzer ab 14 Jahren.
Es ist von Kindern fernzuhalten.

Die Verpackung als Referenz aufbewahren. Vor Benutzung Ihres RC Modells ist es notwendig,
die Bedienungsanleitung und insbesondere die Sicherheitshinweise sorgfältig zu lesen.

T2M SAS
ZI - Avenue André Gouy - BP 30006
57381 FAULQUEMONT CEDEX
Tél : +33 (0)3 87 29 25 20
Fax : +33 (0)3 87 94 37 22
info@t2m.tm.fr

www.t2m-rc.fr

www.fg-modellsport.com

 **ATTENTION**

Ceci est un véritable modèle réduit radiocommandé. Produit destiné aux modélistes/utilisateurs
d'au moins 14 ans. Tenir hors de portée des enfants.

Conserver l'emballage pour toute référence ultérieure. Veuillez lire entièrement la notice d'utilisation et bien
assimiler les informations relatives à la sécurité avant d'utiliser votre modèle réduit.

 **CAUTION**

This is a true remote controlled model. This product is intended for modellers/users aged 14 minimum.
Keep out of reach of children.

Keep packaging for any future reference. Please read instruction manual carefully and fully understand the
safety recommendations before using your RC model.

COPYRIGHT T2M 2018[©]

LA REPRODUCTION SOUS QUELQUE FORME DE L'ENSEMBLE OU D'UNE PARTIE DE TEXTES, PHOTOS OU
ILLUSTRATIONS SANS L'ACCORD ECRIT PREALABLE DE T2M EST STRICTEMENT INTERDITE.
ALLE RECHTE VORBEHALTEN.